

# 大藤信郎コレクション

## ——目録とデジタル化

岡田秀則、中西智範、佐崎順昭

本稿は、東京国立近代美術館フィルムセンターが所蔵するアニメーション作家大藤信郎の生涯にわたるコレクションの概要と目録を示すとともに、平成28年度に実施された同コレクション資料のデジタル化事業について述べたものである。なおこの事業は、文化庁が平成26年度から行っている美術館・歴史博物館重点分野推進支援事業において採択され、フィルムセンターが実施している「映画におけるデジタル保存・活用に関する調査研究」の枠内で可能になったものである。

全体のうち「Ⅰ 大藤信郎コレクションについて」を岡田が、「Ⅱ 大藤信郎コレクションのデジタル化について」を中西が、「Ⅲ 大藤信郎コレクション目録」を佐崎が執筆した。

### Ⅰ 大藤信郎コレクションについて

#### 大藤信郎の横顔

大藤信郎(1900-1961)は、日本のアニメーション映画の草創期から多彩な表現を切り拓き、生涯個人製作を貫きながらも、約40年にわたって活躍した作家である。国産アニメーションのさきがけの一人であった幸内純一の手ほどきを受け、以降独力で動画作家を志した大藤は、まずは西洋のカートゥーン的な感性と日本独自の装飾素材である千代紙を組み合わせた独自の切り紙アニメーションを模索し、1926年に『馬具田城の盗賊』で商業デビューを飾ると、翌年にはそれまで名乗っていた「自由映画研究所」を「千代紙映画社」と改名した。

技術的に見れば、初期のトレードマークとなったその「千代紙映画」、日本のセル・アニメーションの祖政岡憲三と共同して試みたセル動画、ドイツのエドヴァルド・マティアス・シューマッハーやロッセ・ライニガーに影響を受けて戦時期に製作した影絵、そしてカラーフィルムの普及した第二次世界大戦後に編み出した色彩セロファン影絵と、大藤の用いた技法は時代ごとに変遷をたどった。そして、その死去により未完となった『竹取物語』は、一般劇場用のシネマスコープ長篇作品として構想されたが、セルに色を塗るばかりでなく切り抜いた千代紙を貼り付けることで、「千代紙映画」とセル動画を融合させた新たな展開を志していたことも分かる。

神奈川県小田原市国府津の時宗蓮台寺にある大藤の墓碑銘には、「友人友志」の言葉として「動画一筋につらぬかれた／六十年の生涯／作品の種類は多彩に亘り／中でも千代紙細工による／興趣と／色彩影絵の生み出す／架空美は／アニメーションの領域を独歩した／謹んで異材の業績を偲ぶ」と記されている。しかし大藤の仕事は、映画館の興行に乗ることのできた初期作品を除けば、それぞれの時代において正当な評価を得ていたとは必ずしも言い難い。日本では1950年代まで専ら「漫画映画」と呼ばれがちだったアニメーションは、ほぼ児童向けの娯楽メディアとしてしか認知されていなかった。一方で技法の深化に贅を凝らす大藤の映画は、劇場上映はおろか、戦後の視聴覚教育ブームのさなかでも教育映画としての需要に合致することはなく、国内で上映される機会はむしろ稀であった。そんな大藤の唯一の評価の抛り所は、カンヌやヴェネチアなど国際映画祭の短篇部門への、独力による出品であった。自身は渡航せずフィルムだけの参加であったが、そこで一定の認知を得ることになり、ヨーロッパのアニメーション関係者との連携もその活動の中から始まりつつあったが<sup>1)</sup>、1961年の死去によりそれも途絶えることになる。墓碑銘にある、当時は耳に新鮮であったはずの「アニメーション」という語は、大藤の作品が「漫画映画」でも「教育映画」でもない新芸術を志していたことを理解する数少ない同志たちが意図して採用したものであろう。

なお、大藤は一切の弟子を取らなかったため、後継者と呼べるアニメーション作家は存在しない。よって大藤は日本のアニメーション映画史において、人脈的な系譜を持たない孤立した存在となった。このことも、大藤の仕事を語り継ぐことの難しさにつながっている。

#### 大藤信郎コレクションの来歴

しかし近年になり改めて日本の初期アニメーションに注目が集まり始めると、大藤の仕事にも少しずつ光が当たるようになった。その際、大藤にとって大きなアドバンテージとなったのが、初期の動画作家の中でフィルムの残存率が比較的高かったこと、そしてその生涯資料がフィルムセンター所蔵品として現在まで残されていたことである。その資料からは、大藤の生涯はもちろん、上に記した技法上の変化もたどることができる。

1961年に大藤が死去した後、姉の大藤八重は弟の業績を後世に伝えるべく積極的に各方面に働きかけた。まず1962年には、八重が遺産を寄託した毎日映画コンクールがアニメーション作家に対する「大藤信郎賞」を創設、この賞の授与は現在も毎年続いている。また1964年には八重が自宅の移転に伴って弟の遺品を日本大学芸術学部へ引き渡したが、後の1971年には、前年のフィルムセンター設立を受けて、映像文化製作者連盟大藤信郎賞委員会がそれら遺品をフィルムセンターに新たに寄贈した。これは、実質的には日本大学芸術学部の同意を得て、同大学より資料が移管されたことを意味している(同年には八重も少量の資料をフィルムセンターに追加寄贈している)。

しかし1974年に八重が死去した後、このコレクションが日の目を見るには長い時間がかかった。まずは2002年、フィルムセンターは常設的に資料コレクションを公開できるスペースを確保し、その皮切りとなった大型展示企画「展覧会 映画遺産」の中で大藤の造形作品など一部の資料が展示された。続いて、

フィルムセンターは上映企画「日本アニメーション映画史」(2004年)を開催したが、そこにはフィルムセンターが未整理フィルムの中から新たに発掘した、実写とアニメーションの合成による試作品『煙草物語』(1924年)が含まれ、「NFCニューズレター」にはアニメーション研究者津堅信之氏による、この時点での完全なフィルモグラフィが掲載された<sup>2)</sup>。

その後、2010年に開催した展覧会「アニメーションの先駆者 大藤信郎」の開催を見越して前年からコレクションのリスト化、分析に着手、木村智哉氏など専門研究者の助力を得て資料の全体像がかなり明らかになった<sup>3)</sup>。展覧会に際しては、『竹取物語』の残存セル画の映像化をアニメーション作家の山村浩二氏に依頼、未完に終わった大藤の構想の一部を再現することに成功した。さらに2013年には、神戸映画資料館が大藤の最初の試作品『のろまな爺』(1924年)のほか、『竹取物語』のために大藤が実際に試作したフィルムを発掘、それとほぼ軌を一にしてフィルムセンターも2014年に戦後のカラー作品『くじら』(1952年)と『幽霊船』(1956年)をデジタル復元するなど<sup>4)</sup>、大藤の仕事の全体像をより正確につかみ、顕彰しようとする試みは多層的なものになっている。

### 大藤信郎コレクションの特徴

フィルムセンターがその生涯資料を所蔵する映画人の中で、アニメーションの作家は現時点で大藤ただ一人である。というより、そもそも古典期のアニメーション作家の生涯資料自体が日本においては稀少なのである。そのため、過去の整理分類作業の例を持たずして、劇映画やドキュメンタリー映画と異なる、初期アニメーション独特の資料体系をまず把握することから始めなければならなかった。

その資料群をあえて分類するならば、概ね《製作資料》《宣伝資料》《個人資料》に分けられるが、中でも《製作資料》は、シナリオのほかには作画撮影台本、セル・原画といった独自のカテゴリーを有し、また大藤の場合は「歩行するキャラクターの切り抜き素材」のようなアニメーション原理を端的に示す資料も含まれている。またそうした紙資料のほか、撮影台、作業机、素材保管用の整理棚などの立体物も“家内制手工業”的な映画作りの様子を伝えるものとして重要な意味を担っている。また《宣伝資料》は各作品のプレス資料やスチル写真、数少ないもののポスターなど、《個人資料》は海外の映画祭などと交渉した際の書簡や受賞記念品、製作の参考にした可能性のある蔵書、物品などが当てはまる。さらにそうした分類とは別に大藤の美的感覚を示しているのが、展示に使えるように製作したと思われる、千代紙や影絵を駆使した造形作品であろう。「団子兵衛」などの定番キャラクターをはじめ、大藤のデザインや色彩感覚を直接感じ取ることのできる貴重なアートワークである。

《製作資料》の分類や整理に際しては、大藤はさまざまな手法の作品に対してシナリオから機材まで自家製で賄っていたため、資料によってはその用途を割り出すところから始める必要があった。例えば、一見音楽の五線譜のように見える横線が印刷された資料は、トーキー作品において画面の進行と音声の進行を合わせるための照合表の意味を持つことが判明し、アドバイザーの専門研究者と協議した上で「作画撮影台本」という呼び名を定めた。またアニメーションの撮影台は、コマ撮り機構付きの35mmカメラを上部に固定した大きな枠の中にセルをはめ込む形式になっている。大藤はこれもすべて独力

で組み立てており、取り扱いの説明書も残されていないことから、詳細な作業工程はいまだ明らかではない。そして、中でももっとも分析が困難だったのが、主に『竹取物語』と、同じく未完になった『ガリバー旅行記』のセル画および下描きのトレーシングペーパーである。『竹取物語』の一部のセルについては、前述の通り動画の再現を試みた山村浩二氏が各セルの右下に残された番号を分析し、一定の成果を得ているが、シーンの特定不能なセルとトレーシングペーパーが大量に残されており、大藤の演出意図を含む詳細な分析はこれからの課題と言わざるを得ない。

《広報資料》について特徴的なのは、商業用の劇映画であれば配給担当者が製作するはずのチラシ、作品カタログ、16mmフィルムの箱といったアイテムを大藤が独りでデザインし、制作していることである。こうした大藤のクラフトの才は、自ら木版画で刷ったシナリオの表紙など製作資料の中にも見ることができ、華美に偏らないこうした大藤の品の良い装飾性は、このコレクションの全体に貫かれている。

そして《個人資料》の中で白眉と言えるのは、戦後になって海外の国際映画祭と接触し、『くじら』や『幽霊船』などを出品した際の、書簡類や受賞状、参加証であろう。それらは、黒澤明や溝口健二らがようやくヨーロッパで評価され始めた1950年代、まだほとんど国際性を持ち得なかった日本の短篇映画界にあって独りで世界と渡り合おうとしたその足跡を雄弁に示している。だがそれだけに、これらの書簡は大藤の国内における不十分な同時代評価や、さらにその孤独さを実感させている。

### 「孤独なパイオニア」を超えて

雑誌『週刊読売』の臨時増刊「現代奇人怪物読本」(1956年)は、その巻頭グラビアで大藤の仕事を取り上げた貴重な号である。「奇人怪物」の列に加えられてしまったとはいえ、記事そのものは東京の代々木上原にあった大藤スタジオの様子を記録した稀有な記録であり、民謡踊りを愛した大藤の素顔にも迫っている。『週刊読売』編集部自体も、国内での作品上映の機会が少ない大藤のために同年5月に特別試写会(上映作品は『蜘蛛の糸』『くじら』『幽霊船』)を主催したことが資料からも分かり、大藤に対して礼を尽くしている様を確認できる。ただこの記事が、動画作りに没頭する大藤を「奇人怪物」の一人としてしか取り上げることができなかった、そんな同時代の限界を強く感じさせることも確かである。そのせいか、この増刊号自体は大藤信郎コレクションには含まれておらず(『幽霊船』の画面を切り抜かれたページのみ存在する)、後にフィルムセンターが入手したものである。

長い紆余曲折を経て現在まで残されてきたこの孤独な先駆者の遺品は、後を生きる人間が、まずその技法を知り、美意識をより深い水準で理解することに役立つだろう。だがそれと同時に、当時の日本のアニメーションの状況や、始まったばかりの国際交流の姿など、アニメーション史的なパースペクティブにおいても価値を持つ資料群でもある。商業アニメーションと芸術作品としてのアニメーションの乖離は、歴史的な事象であるどころか、実は現在にも当てはまる状況である。これ以上ないほど純粋な“インディペンデント作家”であった大藤の道程は、現代のアニメーションの現場にも大きな示唆を与え得るだろう。

註

- 1) 大藤がフランスで開催されるシンポジウムのために執筆した「日本のアニメーション映画の現況報告」、が『NFCニューズレター』92号(2010年)に訳出されている(翻訳:イラン・グエン)。
- 2) 津堅信之「大藤信郎 その業績と評価」、『NFCニューズレター』56号(2004年)。
- 3) 次の二つの論考に詳しい。津堅信之「無邪気で一途なアニメーション作家 遺品からみえる大藤信郎の新たな人間像」、木村智哉「フィルムセンター所蔵 大藤信郎関係資料 整理報告」、いずれも『NFCニューズレター』91号(2010年)所収。
- 4) 2014年2月8日開催。その報告は、『NFCニューズレター』114号(2014年)のトピック「政岡憲三・大藤信郎アニメーション作品 デジタル復元版特別上映会」(署名: MD [大傍正規])にてなされている。

(岡田秀則／東京国立近代美術館フィルムセンター主任研究員)

## II 大藤信郎コレクションのデジタル化について

### 1. はじめに

大藤信郎コレクションの重要性に鑑み、NFCでは、そのコレクションの保存と活用の目的のため、平成28年度に原資料のデジタル化を行うこととした。本稿執筆時点(2016年12月)の状況としては、デジタル化仕様策定(2016年6月)を行なったのち、デジタル化実施業者の選定(2016年8月)を経て、実際にデジタル化作業(2017年1月末までの実施計画)を行なっているという状況である。

これ以降は、上記「デジタル化仕様策定」工程における資料デジタル化の技術的事項を中心に、デジタル化仕様の概要紹介を行うとともに、一部詳細な内容を紹介する。なお「原画・セル画」については過去のデジタル化事例など類例が見当たらず、デジタル化における技術的課題が多く存在していたため、デジタル化仕様策定にあたっては、撮影方法の検証などの事前調査を独自に行った。その過程・結果などについても取り上げて紹介することとする。

### 2. 資料デジタル化の基本要件

資料デジタル化にあたっては、以下の諸要件を踏まえデジタル化仕様を策定した。

- ・資料保存の観点から、今後極力資料原本へのアクセスを行う必要が無いよう十分な情報量、且つ正確な情報を持ちデジタル化すること
- ・資料が多種に渡り(サイズ、形態、素材など)、且つ資料劣化度合いが資料ごとに違いがあるため、それらの条件に柔軟に対応可能であること
- ・大藤信郎コレクションという一つの資料群のみを対象としたため、原資料の色彩や階調表現等の再現性の点で、生成するデジタル画像は可能な限り品質が統一されていること
- ・資料劣化が進んでいる原資料を多く含むため、デジタル化作業においてできる限り原資料にダメージを与えないよう対策を行うこと

### 3. 技術的仕様の概要

先の部でも述べられているとおり原資料は多岐にわたる。原資料のサイズ、形態、素材などの特徴や特性についての技術的観点と上述の基本要件を踏まえ、デジタル化の技術的仕様を次のとおり決定した。

今回、特に特徴的な素材としては資料種別「セル・原画」におけるトレーシングペーパー及びセル画素材であった。原資料の再現性の面では透過光によるスキャニングの必要性も想定されたため、仕様策定に先立って事前のテストスキャンを実施した。その詳細については5.「原画、セル画」のテスト撮影を参照されたい。



## (1) デジタル化の方式

下記のような内容を総合的に考慮した結果、デジタルカメラによる撮影方式とした。

デジタル化の方式は大きく分けてスキャニング方式と撮影方式が存在する。

原資料サイズは数cm四方の小さなものからB2サイズ程度までと大きな幅があるとともに、立体的資料は例えば扉の開閉等によって目視可能な情報が存在するなど3次元的に情報を捉えなければならない。

スキャニング方式は機器の大きさによってスキャン可能サイズの上限が決定されるが、対して撮影方式の方は資料サイズや形態によらず柔軟に対応しやすいという特徴がある。さらに、材質の違いを考慮すると、紙、木材、プラスチック、ガラス等は個々に反射率、透光性の有無やレベルの違いが存在する(資料の厚みにより透過度が変化する場合もある)ため、原資料の色彩や凹凸の特徴再現をするためには、物体面を照射する光の方向・角度とセンサー位置がコントロール可能なことが重要要素であった。

撮影方式は、非接触型のスキャニングに分類され、センサーの読み取り特性(平面、立体・曲面資料への適性度)、センサー・レンズなどに関わるピントや被写界深度域などを考慮した場合でも接触型の多くのスキャニング機器(例えば、フラットベッドスキャナ)と比較して原資料に対し柔軟に、且つ資料保全の面でも対応しやすいと言える。

基本要件の観点からは、色彩や色調、階調表現などの統一性を求める場合、原資料のサイズの違いによらず出来る限り同一のスキャニング機器を使用することが好ましい。また、別の観点としては、幾つもの機器を使い分けながらのデジタル化作業を行う場合には、機材使用にかかる金銭的成本や設置場所の制約、管理の複雑さの面からも撮影方式が有効であったと考える。

ただし、撮影には専門技術が必要であることや、資料デジタル化の実施経験が生成する画像データのクオリティに影響することが懸念される。デジタル化を行うための作業(実際には外部の委託先)には、専門的な技術仕様を要求するとともに、作業上の各種制約事項を提示しそれを満たす者を選定することが重要な要素となった。

## (2) 画像解像度

デジタル画像の画質は、一般に文字を読み取るためには350dpi以上の解像度が必要とされており、さらに、図画等を印刷用途に利用する場合には350dpi～400dpiが適正とされている。デジタル化対象資料については、文字主体の資料に限らず、大藤自身が製作した原画類の資料も含まれるため、その再現性を考慮した結果、画像解像度を原資料に対して400dpi以上と定めた。なお「400dpi」は下限値として定め、デジタルカメラでの撮影においては可能な範囲でクローズアップし(資料に対して過大な余白を設けない)撮影することを仕様として定めた。この理由としては、小さな資料などは将来の活用の場において拡大利用などの可能性も想定されるためである。

## (3) 画像フォーマット

画像フォーマットは保存と活用の両面を考慮し、それぞれに個別の画像フォーマットを作製することとした。画像データベースや保存目的に使用する画像フォーマットはTIFFがデファクトスタンダードとさ

れているため、それを踏まえ保存用画像フォーマットはTIFFを選択した。活用用画像フォーマットは、ウェブページの利用を想定し最も一般的に使用されるJPEGを選択した。

## (4) 階調 (bit 深度)

デジタル化対象資料は白黒の資料も含まれるが、資料の色味や劣化状況等についても判別できることが求められるため、資料種によらず一律RGB各色8bitを選択した。

## (5) カラースペース

機器やソフトウェアの違いにおける色再現の問題ができる限り発生しないよう汎用的なカラースペースから選択するという方針とした。

JPEGについては、流通している大抵の表示ディスプレイが対応するsRGB<sup>5)</sup>を選択した。画像提供先の視環境の違いに対して、画像の表示結果の差異が小さくなるよう考慮したためである。

TIFFについては、Adobe RGB<sup>6)</sup>を選択した。sRGBよりも色再現可能な範囲が広く、資料再現性の面を考慮したためである。

## (6) その他

これまでも述べられているとおり、原資料には大藤本人により製作された造形資料も多く含まれ、他に代替できない貴重資料が大半を占めていると言える。このような理由から、スキャニングを行うにあたっては資料の保全も重要な課題となるため、極力資料破損の可能性の低いデジタル化の方法を選択する必要がある。この観点において重要な技術的要素としては、スキャニング面が天地左右いずれの方向を向くか、スキャニング時にシートフィーダ機能など原資料の移動を伴うか、資料をガラスなどで押さえつけるような物理機構に資料保全のための考慮がなされているかなど、原資料への外部物理要因について仕様を定めた。

作製画像ファイルの画像形式、解像度、階調、指定カラースペース等については以下表1、作業実施フローは以下図1の通りである。

表1 資料デジタル化の基本要件

No	ファイル名	画像形式	解像度	階調 (bit 深度)	指定カラースペース	利用目的	備考
1	スキャニング元データ	RAW	400dpi以上 (資料原寸に対して)	16bit	—	保存	
2	保存データ	TIFF	同上	RGB 各色8bit	AdobeRGB	保存	スキャニング元データから解像度の変更なし
3	保存データ(原資料のみ)	TIFF	同上	同上	AdobeRGB	保存	
4	JPEG 大画像	JPEG	同上	同上	sRGB	活用 (画像データ貸出など)	スキャニング元データから解像度の変更なし
5	JPEG 小画像	JPEG	長辺800pixel	同上	sRGB	活用 (HP公開データ)	
6	サムネイル	JPEG	長辺256pixel	同上	sRGB	活用 (HP公開データ)	



図1 作業実施フロー

#### 4. 技術的仕様の詳細

資料デジタル化の実施において、以下のとおり詳細仕様を定めた。

##### (1) デジタルカメラ機器について

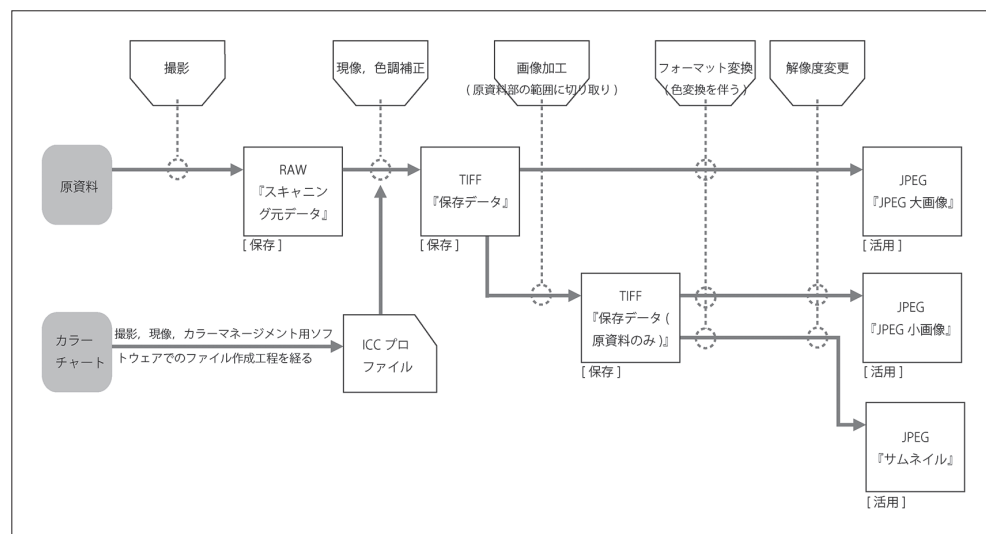
デジタルカメラは原資料のデジタルデータでの再現のために必要な性能を有するデジタルカメラを使用すること。今回のデジタル化においては2種類のデジタルカメラ(詳細は表2)から、原資料のサイズに応じて選択的に使用した。

資料サイズは、例外的に大きなサイズの資料数点を除けば、最大サイズはおおよそ長辺630mmであり、資料種「原画、セル画」が当該サイズにあたる。当該資料種についてカラーチャートを含め且つ適度な余白を確保したエリアを分割撮影することなく撮影でき、原資料に対して400dpiを確保できる解像度をもったデジタルカメラを想定する場合、1億画素クラスの性能をもつデジタルカメラが必要となる。仕様を検討する時点では、市販品で想定した性能をもつデジタルカメラが流通していたため、部分的に撮影した画像をソフトウェア上でつなぎ合わせるなどいわゆる画像合成が必要なくデジタル化を行うことが可能であった。

表2 使用デジタルカメラ機器

No	デジタルカメラ、及びセンサー機器(デジタルバック)名称	センサースペック
1	カメラ: Phase One XF Camera <sup>7)</sup> センサー: Phase One Digital Back IQ3 100MP <sup>7)</sup>	サイズ: 53.7×40.4mm 1億100万画素(11,608×8,708pixel)
2	カメラ: Phase One XF Camera <sup>7)</sup> センサー: Phase One Digital Back IQ180 <sup>7)</sup>	サイズ: 53.7×40.4mm 8,000万画素(10,328×7,760pixel)

##### (2) カラーマネジメント

作業工程においてカラーマネジメントを行うこと。主な目的としては、撮影条件(ライティングや撮影拡大率などの違いなど)の変化による色再現の差異を最小限にするとともに、画像データとして適切な色再現を行うためである。主な実施概要はICCプロファイルの作製と、デジタル画像へのICCプロファイルの適用である。なお、効率的にカラーマネジメントを行うための汎用的な製品が流通しており、今回はX-rite社製のカラーマネジメント製品<sup>8)</sup>を活用して実施する。

##### (3) 写し込み資料

原資料のサイズや色調、または文字等の再現性をより正確に判断するために、原則として原資料とともに以下試験チャート類の写し込みを行なう。

- ・ Kodak カラーセパレーションガイド<sup>9)</sup>、及びグレースケールQ-13<sup>10)</sup>
- ・ X-rite社製 ColorChecker クラシックミニ<sup>11)</sup>
- ・ JIS Z 6008:2011 準拠 解像力試験図表<sup>12)</sup>
- ・ スケール(巻尺)

##### (4) 保存用媒体

生成した画像データについては、ブルーレイディスク(BD-R)にデータ格納を行う。メディアは「ISO16963:2015」<sup>13)</sup>の規格を満たす基準で製造された長期保存に適した業務用ブルーレイディスクを使用し、データの書き込みが終了したのち「電子化文書の長期保存方法(JIS Z 6017:2013)」にて定められている検査項目について、全てのデータ書き込み領域に対しチェックを行なうこと<sup>14)</sup>。

#### 5. 「原画、セル画」のテスト撮影

##### (1) テスト撮影の目的

セル原画の原資料材質は透明度が高く光沢性があるため、透過光の条件下で原資料をデジタル化した場合の資料再現性に不明確な点が多くあった。また、セル原画の下書きとして作成したとみられるトレーシングペーパー原画が多数残っており、登場キャラクターの画面上での動きなどに関する情報が書き込まれているなど、セル原画とトレーシングペーパー原画という一対の関係性が重要と判断された。以上の理由から、デジタル化における資料の再現方法や、取り扱い方法(定型の資料の位置決めや縮尺の合わせ方等)等についてデジタル化の仕様策定を行うことが難しいと判断したため、原資料を用いたデジタル化テスト撮影を行いその作業を通じてデジタル化の仕様を策定することとした。

##### (2) テスト概要

デジタル化テスト撮影作業に先立ち、予めいくつかの検証項目を定めた。なお、実際の作業では各検証項目に対し数パターンの撮影方法での比較を行うことで最良の方法を検証することとした。デジタル

化の観点としては次の通り。

- ・原資料の再現性：傷などの微細な情報を含め、より原資料の特徴や状態が再現されること
- ・利活用面での表現性：活用の場面を想定した際の、原資料の着色部分のデジタル的な「切り取り易さ」や、人が感じる見た目の表現性

と、大きくわけて2つの観点が存在する。検証項目に従い撮影テストを行い、両観点がどのように評価出来るか(メリット・デメリットがあるか)について検証を行った。

### (3)検証項目

デジタル化テスト撮影において予め計画した検証項目は以下の3項目である(表3)。各検証項目について5つの原資料(表4)を用い、素材やサイズ・形態の違いによる資料再現性について比較検証を行った。

表3 「原画、セル画」テスト撮影における検証項目

No	検証項目	概要
I.	透過光での資料再現性の検証	<ul style="list-style-type: none"> <li>・透過光により、原資料の素材(トレーシングペーパーやセル素材)のテクスチャーや、透明性等がどのように再現されるか</li> <li>・透過光により、資料再現性に弊害が発生しないか</li> <li>・背景の明るさ(透過光の光量)のコントロールがどの程度可能であるか</li> </ul>
II.	非透過光(通常の撮影)での資料再現性の検証	<ul style="list-style-type: none"> <li>・資料の下に敷く用紙の違いにより、原資料の素材のテクスチャーや透明性等がどのように再現されるか</li> <li>・影の映り込み(照明を受けた原資料の影)等がどのように影響するかについて確認する</li> </ul>
III.	定型サイズ資料における、撮影位置合わせ方法や撮影倍率についての検証	<ul style="list-style-type: none"> <li>・大藤が利用していたトレーシングペーパーはおおよそ定型である(縦の短辺方向は一定の長さ)。ただし、経年劣化や、折れ・破れにより資料が正確な長方形ではないことも想定されるため、撮影における原資料の撮影位置をどのような手段・手法で行うかについて確認する</li> <li>・原資料をサンプリング調査した結果から、セル素材はおそらく工業製品が使用されていると判断され、短辺が280mmと定格である。また、「タップ」と呼ばれるパンチング穴が、原資料の下部中央に2箇所あけられており、この2穴の間隔および大きさについてもおおよそ定格であった。撮影したデジタル画像中において、このタップを基準とした撮影位置を固定する方法等について確認する。</li> </ul>

表4 検証に用いた資料パターン

No	資料パターン	サイズ	概要	資料パターン画像
1	トレーシングペーパー原画	シネスコサイズ：定型サイズ 約600×300mm	<ul style="list-style-type: none"> <li>・主に、黒及び赤鉛筆によるドローイング</li> <li>・「大藤信郎用紙」の文字及び画面枠線が刻印された専用のトレーシングペーパー用紙</li> </ul>	図2 (p.47)
2	着色セル	シネスコサイズ：定型サイズ 約600×280mm	<ul style="list-style-type: none"> <li>・セル素材に着色が行われた資料</li> </ul>	図3 (p.47)
3	着色セルに和紙貼り込み	シネスコサイズ：定型サイズ 約600×280mm	<ul style="list-style-type: none"> <li>・シネスコサイズのセル素材2枚が重ねられた状態</li> <li>・上側のセル素材の裏面側に登場人物の部分が着色されている</li> <li>・2枚のセル素材の間に登場人物の着物部分が千代紙ではりこまれている(セロファンテープで微かに固定されている)</li> <li>・下側のセル素材の裏面側に、着色された紙素材の「竹」図がセロファンテープで固定されている</li> </ul>	図4 (p.47)
4	セル素材にセロファン挟み込み	シネスコサイズ：定型サイズ 約600×280mm	<ul style="list-style-type: none"> <li>・セル素材を2枚重ね、その間にカラーセロファンが挟み込まれている</li> <li>・カラーセロファンが経年変化による縮れが発生し、表面が細かく波打った状態である</li> </ul>	図5 (p.47)
5	着色セル・表面劣化(うねり発生)	レギュラーサイズ：定型サイズ 約280×230mm	<ul style="list-style-type: none"> <li>・セル素材表面が波打った状態</li> <li>・着色あり</li> </ul>	図6 (p.47)



図2 資料パターン No1



図3 資料パターン No2

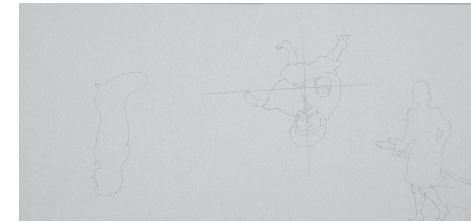

図4 資料パターン No3



図5 資料パターン No4



図6 資料パターン No5

### (4)検証結果概要

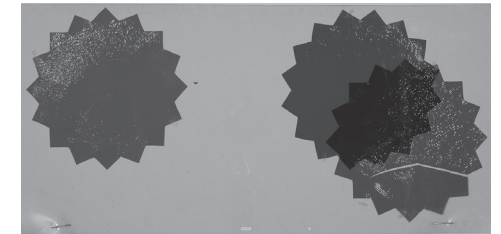
検証結果概要としては以下のとおり。

- ・素材の違いにより原資料再現に有効なライティングやセッティングは違う
- ・原資料の撮影位置合わせ等については最良な手法・手順が明確化可能である

結果的に「原資料の再現性」と「利活用面での表現性」の両観点を共に満たすことのできる、ある特定の最良の撮影方式を導き出すことは出来なかった。というのも「原資料の再現性」と「利活用面での表現性」はある部分において相反する要求を含んでおり、「資料の再現性」を重視すると「利活用面での表現性」が多少損なわれるなどの結果になることが実証により判明したためである。トレーシングペーパーの原画については、非透過光の方がより原資料のテクスチャーを再現できると言える。ただし、トレーシングペーパーが薄い素材の為、背景紙の色が資料再現性に大きく影響するため、原資料の特徴を踏まえて背景紙の色味を選択する必要がある。また、セル画については透過光の光量が資料再現性に大きく影



響するため、デジタル化の目的に沿って撮影方法を選択する必要があることが判明した。検証では、撮影セッティングとして以下3パターンの比較を行った。

- a. 原資料に対し照明するとともに、背景部に乳白アクリル板を用い透過光とする
- b. 背景紙上に直接原資料をのせ照明する(一般的な複写撮影)
- c. 原資料を背景から遠ざけ、原資料と背景に対して個別に照明する

#### (5) 検証結果詳細

今回は、検証項目 I 及び II についてとりあげ、紹介する。

なお、撮影セッティングパターン a、b、c における各イメージ図は対象を横から見た様子を表している。

#### 検証項目 No I 「透過光での資料再現性の検証」

当該検証では、撮影セッティングを「パターン a」(図7)のとおり行なった。検証結果から次のような点が明らかとなった。

- ・透過光では、No1～5 すべての資料パターンで共通して言える点は、原資料の空白部分のテクスチャー(トレーシングペーパーの紙質やセル素材の表面キズなど)が消えてしまい、現物の劣化状態などを判別するための情報が消失してしまうことが確認された。
- ・和紙や洋紙等の紙素材が張り込まれている場合、その素材は透過光によりわずかに透けてしまう。この事象は、透過光の光量を落ととしても完全には解消しきれないことが判明した(例えば、二枚和紙が重なっている部分において、下側の和紙が透けて見えてしまう)。
- ・セル素材の資料(資料パターン No2～5)については、着彩部分の塗りムラや濃淡等の微妙な差が判別可能であるため、この点については資料再現性の面では利点と言える。また、着彩部分における塗料の剥がれやスクラッチキズが、画像上では白く表現されるため、このことがより原資料のキズ等の劣化状態を表現していると言える。
- ・デジタル画像上の背景濃度が透過光の光量調整により調整可能なよう撮影セッティングに工夫を加えている。透過光の光量を変化させ数パターンの撮影を行った結果、原資料再現性の点では、透過光量はカメラレンズの撮影絞り値よりも半段程度落とした場合に最良となることが確認された。
- ・透過光の面から原資料の配置面を 60mm 離してセッティングしている。この 60mm という距離ではメインライトに対する影が、透過光の乳白アクリル板の表面に多少映り込んでしまうことが判明した。画面上の影は原資料表面上に付着した汚れなどと見間違えてしまうことも懸念されるため、原資料の再現性の面では問題となる。
- ・透過光の面(乳白アクリル板面)から原資料の配置面を 60mm 離してセッティングし検証を行った理由は、透過光の影響により着彩・和紙貼り込み部分を通過する光量が大きくなることや、ハレーションや回折光などの現象によりコントラストが低下する懸念があったためであり、これを極力低減する方策として行った措置である。しかし、直接乳白アクリル板の上に直接原資料を置いたセッティングも試行したところ、想定していたよりも、透過光の原資料への影響が少ない事実が確認出来た。前者(「パターン a」の状態)だと乳白アクリル板上に影が出てしまうという課題が生ずる事から、今回のケースでは後者の直接乳白アクリル板の上に作品を置くセッティングが望ましいと考える。しかし、いずれのセッティングにおいても透過光照明をオフの状態での撮影した場合と比較すると、コントラスト低下の現象はまぬがれないため、デジタル化の目的を踏まえたセッティング(透過光有り・無しいずれを選択するかなど)を決定する必要があることが判明した。



図7 撮影セッティング「パターン a」のイメージ

- ・乳白アクリル板は、透過光のためのボックスライトのセッティング：床面、ボックス内側を白ケント紙で覆う。また、ボックスライトの側面を光線漏れ防止のために黒ケント紙で覆う。
- ・真俯瞰撮影：透明アクリル板表面から、デジタルカメラ CCD 面までは 1,140mm
- ・メインライト計 4 灯：ストロボ直接照射

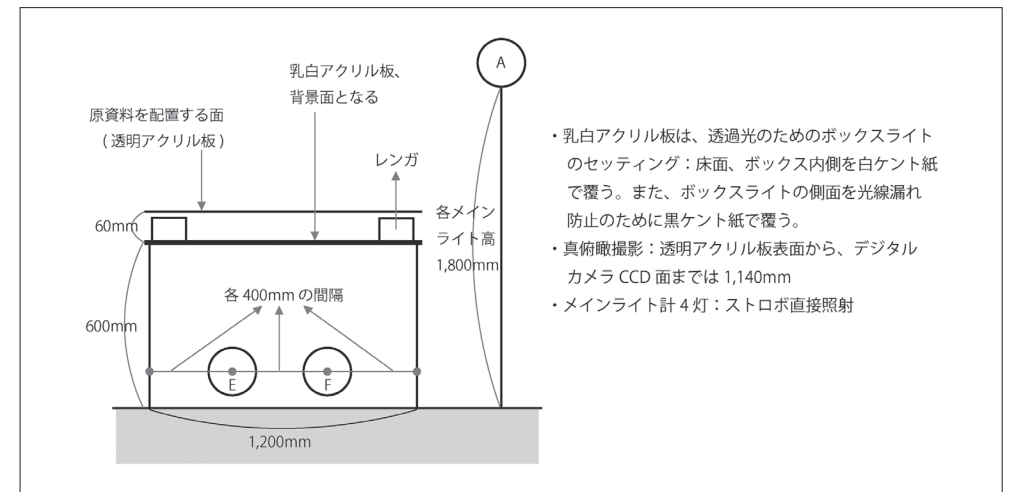

図8 撮影セッティング「パターン a」の作業風景

#### 検証項目 No II 「非透過光(通常の撮影)での資料再現性の検証」

当該検証では、撮影セッティングを「パターン b」(図8)及び「パターン c」(図9)のとおり行なった。なお、2パターンを比較検証した理由は、背景紙上に直接原資料をのせる場合(「パターン b」)メインライトに対する影が背景紙に濃く写り込んでしまうことが容易に予想されたため、その改善方法として原資料と背景との距離を保った状態(「パターン c」)と比較検証する必要があるためである。検証結果から次のような点が明らかとなった。

- ・大まかにいうと「パターン c」は「パターン b」と透過光(パターン a)の結果の中間の特徴をもつ表現となることが確認された。なお、「パターン b」では、背景を「白ケント紙」、「ライト・グレーペーパー(反射率 18% 相当)」、「ダーク・グレーペーパー(18% よりも濃い)」の3種を比較し、「パターン c」では「白ケント紙」、「ライト・グレーペーパー」の2種を比較した。
- ・No1～5の資料種によらず、透過光と比較した場合「パターン b」では原資料の空白部分のテクスチャーが十分表現可能である。ただし、トレーシングペーパー原画(資料 No1)の場合では、背景が「ライト・グレー

ペーパー」の場合に最も原資料の雰囲気再現していると判断できる。「白ケント紙」の場合はテクスチャーがあまり再現出来ず、また、「ダーク・グレーペーパー」の場合はトレーシングペーパーの色味が濃く感じられる傾向にある。対して「パターンc」では、より透過光に近い表現となるため、空白部分のテクスチャーの表現性は「パターンb」よりも低いことが確認された。

- セル素材の資料(資料パターンNo2~5)において、「パターンb」では背景紙の違いによらず着彩部分の塗りムラや濃淡の微妙な表現ができず、透過光と比較しのっぺりとした印象を受ける。また、透過光では判別できたスクラッチキズ等が、背景紙により隠蔽されてしまうということが確認された。対して「パターンc」では透過光の場合ほどは着彩部分の微妙なニュアンスを表現可能ではないが、十分に表現されていると判断出来る。
- 「パターンb」では原資料と背景紙が接するため、着彩部分に対し隈取りされるような影の出かたをするのが特徴であり、デジタル画像を目視確認した場合に、影を影として判別可能である。対して、「パターンc」では原資料から600mm離れた場所に背景紙を配置しているが、厳密には背景に影が写り込んでいるのが目視確認でき、資料の再現性を考慮した場合、原資料の汚れなのかの判別がつきにくく、好ましくない結果と言える。この結果を受け、原資料と背景紙の距離をさらに離すという検証を行なったところ、影が背景に写り込まないためのセッティングが可能であることが判明した。ただし、撮影セットが大きくなることにより原資料配置作業の面で作業効率が低下するなどの弊害が伴うことが確認できた。
- 例えば、原資料によっては背景紙と同色の塗料で着彩されている場合、背景色の違いとして2パターン撮影する必要性が生じることがある。「パターンb」では背景紙を変更し2カット撮影する場合、一時的に原資料を移動させなければならないという欠点がある。対して、「パターンc」では、原資料と背景紙が接していないため、背景紙の変更のみで撮影が可能であるという利点があり、資料保全の観点からは評価できる点である。



図9 撮影セッティング「パターンb」のイメージ



図10 撮影セッティング「パターンb」の作業風景

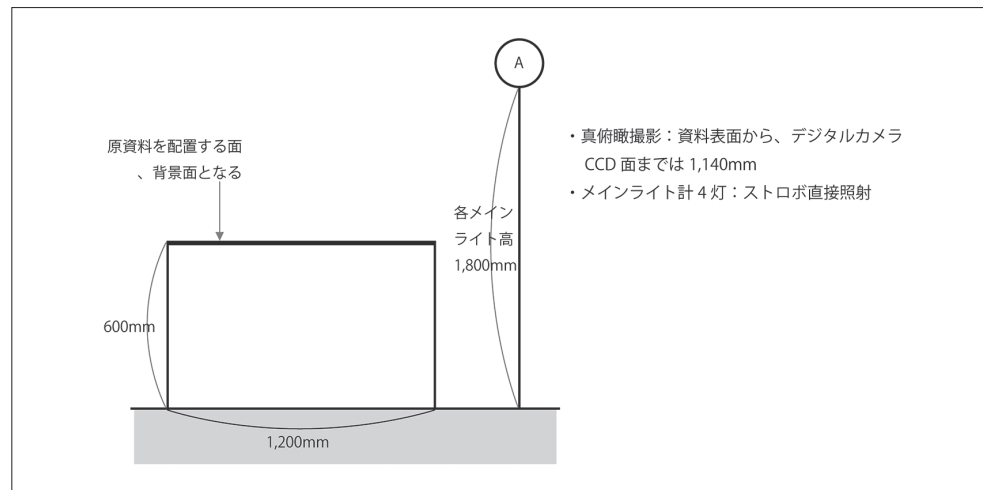

図11 撮影セッティング「パターンc」のイメージ



図12 撮影セッティング「パターンc」の作業風景

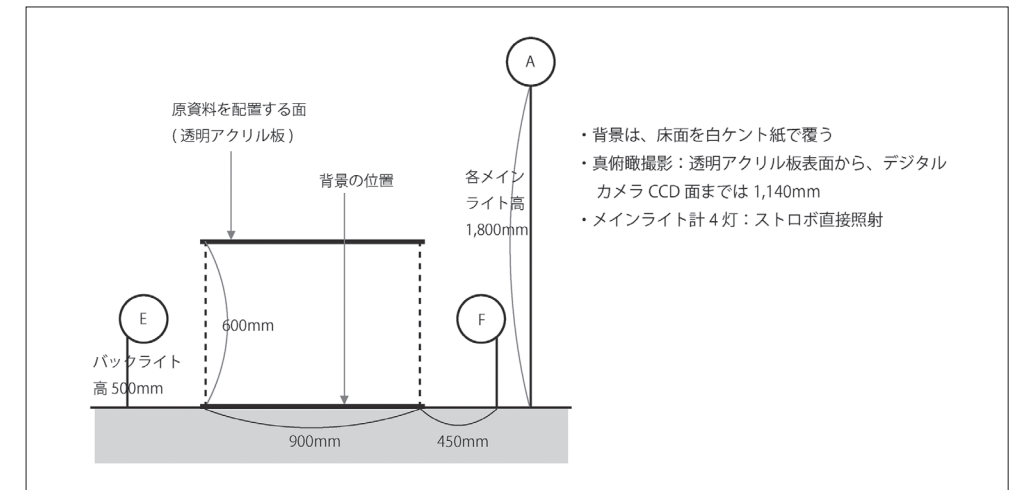

## 6. おわりに ～デジタル化の課題～

デジタル化作業実施中にいくつかの課題があげられており、ここではうち2つを紹介したい。

まずは、ファイル名命名規約についてである。例えば、スチル写真(紙焼き写真)の裏面には撮影場所や原資料に関わる情報等が書き込まれている場合があり、裏面も重要な情報であると言える。ファイル名は資料番号1、2、3及び、関係資料ID、画像連番(目録リストの1行毎が資料単位にあたり、資料単位での複数画像を表現するもの)をアンダーライン[\_]で連結するとともに、原資料裏面の情報である場合には画像連番に続けて「\_rev」という修飾子を付与する旨を仕様として定めたが、実際のデジタル化作業において詳細に原資料を判断した場合、資料種別が多種にわたることも原因であるが、裏面という定義を明確にすることが困難であったため、修飾子付与はスチル写真と作画撮影台本についてのみ適用する結果となった。命名規約を検討した際には修飾子付与が資料判別の面で有用であると判断されたものの、情報管理の面では複雑性が増すということが浮き彫りとなった。

次に、原資料のデジタル画像での表現について述べたい。デジタル化作業においては原資料のどの要素に注目しデジタル化するか、どのように再現するかといった点が重要となる。今回のデジタル化作業の過程でも実務作業(今回は外部の委託業者)とNFC館内の資料担当者との間で、原資料の表現のために多くの打合せ等の機会を設けており、この時間的コストは両者互いに軽視できるものではない。しかしながら、デジタル化仕様として定めることや事前に明文化することは現実的に難しいと判断されるため、いかにして資料への理解と技術という両側面を関係者間のコミュニケーションで解決していくかということが、今後の課題としてあげられよう。上記の、原資料のデジタルでの表現の課題とも関連する事項として、ある著書では組織内の資料担当者や研究者がデジタル撮影をコントロールするなど、積極的に関与することが有益であると述べているものもある<sup>15)</sup>。しかしながら、技術面や要員確保等の理由をはじめとし、上記の実現には多くの課題をクリアしなければならない。まずはデジタル化の仕様をできる限り明確にすることや、デジタル化の品質を判断するための基準を設けるなどの各種対策を打っていくとともに、今回実施した事前のテスト検証などの経験を重ねてゆくことが重要であろう。こういった理由からも今回の一連のプロセスは、得られた知識やノウハウは非常に有用であり、デジタル化の難しさや課題を実感する好機であったといえる。

最後にデジタル資源の活用について述べる。資料デジタル化では、作製したデジタル画像を電子記録媒体に格納しておくだけでなく、資料目録情報とともに検索・アクセス等が行えるよう、各種情報サービスなどを用いた活用がもめられる。NFCは館内用情報システム『NFCD (National Film Center Database)』を運用しており、資料毎にデジタル画像を付与し参照するための機能を有している。しかしながら、大藤信郎コレクションの資料種全てを管理可能な機能は有しておらず、これからの機能拡充がもめられるところである。また、NFCでは『NFCD (National Film Center Database)』の映画目録情報のうち日本の劇映画フィルムに関する情報をインターネットで一部公開しているものの、今回デジタル化対象となるような映画関連資料<sup>16)</sup>については公開を行っていない。

大藤信郎コレクションは寄贈者より資料一般公開の承諾をうけている。NFCでは大藤信郎コレクシ

ンをはじめとする映画コンテンツ(映画作品映像および映画関連資料)の積極的な活用について焦点をあて、国立情報学研究所との共同研究によって構築する特設ウェブサイト「日本アニメーション映画クラシックス」<sup>17)</sup>(2017年2月公開)を試験公開した。ウェブサイトを通じ、過去の映画コンテンツに新たな光が向けられ、それによる発見の機会が与えられるとともに、映画研究に広く活用されることを期待する。

### 謝辞

本稿執筆にあたり、株式会社インフォーマージュ猪俣謙吾氏、竹下怜志氏には多大なご協力をいただいた。また、「原画・セル画」のテスト撮影ではカメラマン関口史彦氏、関口洋美氏には筆者の無理な要望に対しても真摯にご協力いただいた。また、実際の大藤資料のデジタル化作業においては、株式会社インフォーマージュ牛越創氏、西沢孝広氏、伊藤哲史氏、横張隆史氏、羽生田智貴氏、木内正美氏には実務的な知見を数多くいただいた。この場を借りて皆様にお礼申し上げます。

### 註

- 5) sRGB: IEC (国際電気標準会議、International Electrotechnical Commission)が策定したディスプレイやデジタルカメラなどの機器間での共通色空間規格
- 6) Adobe RGB: Adobe Systemsが定義した色空間(カラースペース)のことである。1998年に発表された。基本的にCRTディスプレイで色を表現することを想定している。印刷物に対する適合性や色構成の厳密性も高く、特にDTPの分野などでは長らくAdobe RGBが標準的に用いられている。
- 7) Phase One社 (<https://www.phaseone.com>): デンマークに本社をおく光学機器メーカーである。また、機器類に加えデジタル画像の現像・変換ソフトウェアについても製造販売を行っている。
- 8) X-rite社 (<http://www.xrite.com>): 同社は汎用的なカラーマネジメント製品を提供する米国企業であり、日本法人も設立されている。今回のカラーマネジメント工程では、カラーチャート「colorchecker DIGITAL SG」およびソフトウェア「i1Profiler」を利用した。今回の資料デジタル化において実施するカラーマネジメントの手順は次のとおり。原資料と同撮影条件においてカラーチャートを撮影し、その画像データをアプリケーションソフトにて読み込むことで自動的にICCプロファイルが生成され、その後、原資料の「スキャニング元データ」(RAWデータ)に対しデジタル現像処理を行い生成されたTIFFデータに対して、ICCプロファイルを適用することで適切な色調整が実行された「保存データ」(TIFFデータ)を生成するという手順である。
- 9) Kodak カラーセパレーションガイド: 外寸は約60x203mm。9色のパッチで構成されるカラーチャートである。  
[http://motion.kodak.com/US/en/motion/Products/Lab\\_And\\_Post\\_Production/Control\\_Tools/KODAK\\_Color\\_Separation\\_Guides\\_and\\_Gray\\_Scales/default.htm](http://motion.kodak.com/US/en/motion/Products/Lab_And_Post_Production/Control_Tools/KODAK_Color_Separation_Guides_and_Gray_Scales/default.htm)
- 10) Kodak グレースケールQ-13: 外寸は約60x203mm。濃度0.10ステップ刻みで20ステップのグレースケールで構成されるチャートである。  
[http://motion.kodak.com/US/en/motion/Products/Lab\\_And\\_Post\\_Production/Control\\_Tools/KODAK\\_Color\\_Separation\\_Guides\\_and\\_Gray\\_Scales/default.htm](http://motion.kodak.com/US/en/motion/Products/Lab_And_Post_Production/Control_Tools/KODAK_Color_Separation_Guides_and_Gray_Scales/default.htm)
- 11) X-rite社製 ColorChecker クラシックミニ: 外寸は実測値で10.8x6.4mm。24色のパッチで構成されるカラーチャートである。
- 12) JIS Z 6008:2011準拠 解像力試験図表: 白地に黒の条線が引かれており、図表をスキャニングによりデジタル化し、その画像をモニターで拡大目視し、条線が分解し解像されているか否かで解像力を判断するための基準として利用できる。条線のピッチは1mmあたり2.0、2.2、2.5、2.8、3.2、3.6、4.0、4.5、5.0、5.6、6.3、7.1、8.0、9.0、10、11、12.5、14、16、18、20、22、25、28本の全24段階で構成される。

- 13) ISO16963 2015: 情報技術—情報交換と保管のためにデジタル記録された媒体—長期データ保管用光学ディスクの寿命見積りのための試験方法 (Information technology – Digitally recorded media for information interchange and storage – Test method for the estimation of lifetime of optical disks for long-term data storage)
- 14) BD-R の品質検査については、RSER およびパーストエラーによる検査を実施し、その検査合格値については JIS Z 6017:2013 「6.4 初期品質検査」の「表 1 新規作成時のデジタルデータエラー区分」で示す「良好な状態」の値に準ずることとした。
- 15) 「デジタルアーカイブの資料基盤と開発技法—記録遺産学への視点—/株式会社晃洋書房 発行」:第6章 1.4「デジタルアーカイブ制作者による撮影の利点」より引用。  
 “一般的に撮影業務は専門業者へ外注することが多いが、貴重書の場合は制作年代、素材、形態により注意すべき点の違い、扱いに専門的な知識が必要となる。そのため依頼できる業者も限られ、入念な打ち合わせが必要となりコストが嵩む。常に撮影を外部へ委託すると研究機関の側で撮影技術の蓄積が行われないという問題がある。対して、拡大すべき部分や捉えるべきディテールは何か、裏面、付属物はどこまで撮影すべきか、など、必要な要素を把握しており、資料の扱いはどうすべきかをわかっているデジタルアーカイブ制作担当者や研究者が撮影をコントロールすれば、目的に一番あった撮影を主体的に行える。撮影の仕様書を書くだけでなく、制作者、研究者自身が貴重書を手に取って撮影を行えば、撮影の段階で新たな発見も得られる可能性も高く、技術の共有化と蓄積もできる。デジタルカメラ等の機材も扱いやすくなっている昨今、可能な限り制作者が撮影に関わることは、信頼性と精度が高いデジタルアーカイブ作成と継続のために有益である。”
- 16) 映画関連資料: フィルムセンターでは映画ポスター、脚本、スチル写真、プレス資料などをはじめとする映画作品に関連する資料群の総体を指すものとして定義している。
- 17) 日本アニメーション映画クラシックス: 大藤信郎をはじめ、村田安司、荻野茂二などを含む戦前のアニメーション監督の作品、約60作品について、フィルムセンターで管理していたビデオ素材(フィルムからのテレシネされた)からデジタル化を行ったコンテンツを作品目録とともに紹介するとともに、「物語」「アクション」「登場キャラクター」などに作品を独自分類し、これまでにない切り口によりアニメーション映画紹介する画面機能を有している。また『大藤信郎記念館』としたサブカテゴリサイトを設置し、2010年フィルムセンター開催の企画展「アニメーションの先駆者 大藤信郎」を Web コンテンツとして再構成して紹介するとともに、当時の展示では見ることでできなかった各資料内部頁や、紹介しなかった貴重な原画等の資料についても紹介を行っている。

(中西智範／東京国立近代美術館フィルムセンター研究員)

### Ⅲ 大藤信郎コレクション目録

表1 シナリオ

資料コード	資料番号1 (分類)	資料番号2 (通し番号)	資料番号3 (配架分類)	関係資料ID	脚本種別	稿表示	脚本制作年	脚本名	頁数判型冊数	縦×横 (cm)	注記	状態注記
大藤01-001	ofuji	01	001	115704	手書き原稿			古事記神代篇 八俣の大蛇の巻	22 A5判 1	21.7 × 15.7	表紙「古事記神代篇 八俣の大蛇の巻」、赤字追記「1 白黒 カゲエ」。文頭「色彩影絵映画 八俣の大蛇退治の巻 構成大藤信郎」完成作品「古事記物語 第貳巻 八岐大蛇退治」(1956)の原稿と推定。コクヨA4判400字詰原稿用紙に手書き。二つ折り、ホッチキス留。	若干汚れがあるが比較的良好。ホッチキス留、若干錆あり。
大藤01-002	ofuji	01	002	115705	手書き原稿			大國主命	14 A5判 1	21.6 × 15.6	「大國主命 大藤信郎」完成作品「古事記物語 大國主命とイナバの魂」(1957)の原稿と推定。コクヨA4判400字詰原稿用紙に手書き、加筆修正あり。二つ折り、ホッチキス留。冒頭「前文略(白田[碧洋]さんの唄の分)」。最終頁の欄外に「約九分半ですから一分半余分が出来ました」と書込みあり。	ムシ、カビあり。最終頁、破損のため不読箇所あり。ホッチキス留、錆あり。
大藤01-003	ofuji	01	003	115706	手書き原稿			古事記神代篇 船羽の兔の巻	20 A5判 1	21.8 × 15.6	表紙「古事記神代篇 船羽の兔の巻」、赤字追記「2 天然色 マンガ」。文頭「色彩漫画映画 大國主命(イナバの兔)の巻 構成大藤信郎」。「古事記物語 大國主命とイナバの魂」(1957)とは別の映画として構想されたものと思われる。内容は「イナバの兔」の話のみで、「古事記物語 大國主命とイナバの魂」の中心的な物語である「大國主命とスサノヲ命、スセリ姫」の話は描かれていない。また「古事記物語 大國主命とイナバの魂」は影絵映画であるが、これは色彩漫画映画となっている。コクヨA4判400字詰原稿用紙に手書き、加筆修正あり。二つ折り、ホッチキス留。	若干汚れがあるが比較的良好。ホッチキス留、若干錆あり。
大藤01-004	ofuji	01	004	115707	手書き原稿			古事記神代篇 天孫降臨の巻	18 A5判 1	21.8 × 15.6	表紙「古事記神代篇 天孫降臨の巻」、赤字追記「4 白黒 カゲエ」。文頭「影絵映画=白黒=天孫降臨の巻 構成大藤信郎」。完成作品「古事記物語 天孫降臨の巻」(1958)の原稿と推定。コクヨA4判400字詰原稿用紙に手書き、加筆修正あり。二つ折り、ホッチキス留。	若干汚れがあるが比較的良好。ホッチキス留、若干錆あり。
大藤01-005	ofuji	01	005	115708	撮影台本			色彩影絵映画 海佐知毘古 山佐知毘古之巻	22 B5判 1	26.0 × 18.3	「色彩影絵映画 海佐知毘古 山佐知毘古之巻 構成大藤信郎」。末尾「古事記神代時代篇 終り」。完成作品なし。謄写版。B4二つ折り、ホッチキス留。	若干黄ばみあるが、ほぼ良好。最初の1枚、ホッチキス留から剥がれ。
大藤01-006	ofuji	01	006	115709	アフレコ用ダイアログ			古事記物語 天の岩戸開き	12 B5判 1	25.9 × 18.4	表紙「影絵映画 台詞台本(声優のもの) / 古事記物語「天の岩戸開き」全巻巻 / 製作 神社本庁 大藤プロ作品」、赤字追記「録音日 [1955年]六月十二日(日) 午後一時より」。完成作品「古事記抄 天の岩戸開きの巻」(1955)。謄写版。B4二つ折り、ホッチキス留。書込みあり。	若干黄ばみや折れあるが、ほぼ良好。ホッチキス留、若干錆。
大藤01-007	ofuji	01	007	115710	撮影台本			影絵映画 ストーリー 古事記物語	76 B5判 1	26 × 18.2	表紙のみ手書き「影絵映画ストーリー 構成 作画 大藤信郎 / 古事記物語 / 第一話 天の岩戸開き 無色 二巻 カゲエ / 第二話 八俣の大蛇退治 色 一巻 カゲエ / 第三話 船羽の白兔 色 一巻 マンガ / 第四話 大國主命 無色 一巻 カゲエ / 第五話 天孫降臨 無色 一巻 カゲエ / 第六話 海佐知比古 山佐知比古 一巻 半カゲエ 半マンガ」。本文があるのは、第一話から第四話まで。第一話の文頭「影絵映画 古事記物語「天の岩戸開き」之巻 全巻巻 / 構成 大藤信郎」、文末「天の岩戸開き之巻 終り」。第二話の文頭「色彩影絵映画 八俣の大蛇退治之巻 / 構成 大藤信郎」、文末「古事記神代篇 天皇家の宝物之巻 終り」。第三話の文頭「色彩漫画映画 船羽の白兔之巻 / 構成 大藤信郎」、文末「船羽の白兔之巻 終り」。第四話の文頭「影絵映画 大國主命之巻 / 構成 大藤信郎」、文末「大國主命之巻 終り」。謄写版。B4二つ折り、銀留。本文書込みなし。	黴、破れ、汚れ、ムシ等あり。状態悪い。取扱注意。要補修。

資料コード	資料番号1 (分類)	資料番号2 (通し番号)	資料番号3 (配架分類)	関係資料ID	脚本種別	稿表示	脚本制作年	脚本名	頁数 判型 冊数	縦 × 横 (cm)	注記	状態注記
大藤01-008	ofuji	01	008	115711	手書き原稿			影絵映画 三種の神器	42 B5判 1	26.5 × 18.6	表紙「影絵映画 三種の神器 全巻巻／構成大藤信郎」、赤字追記「古事記物語『宝器』」。冒頭に「影絵映画『三種ノ神器』製作について／製作者 大藤信郎」あり。その中で「この日本の一部は東海文化の鈴木氏の手より三笠ノ宮藤にお目につけ云々とある。文頭『影絵映画 古事記幻想譚『三種ノ神器』全巻巻 構成 大藤信郎』。内容は、高天原の巻、天の岩戸の巻、八景の大蛇の巻、遊谷・柏屋製B4判縦罫紙に手書き。二つ折り、こより綴じ。現存版「古事記物語 皇孫家之三つの宝 影絵幻想譚」(1959)の別バージョンと考えられる。	若干黄ばみあるが、ほぼ良好。
大藤01-009	ofuji	01	009	115712	手書き原稿			古事記幻想譚 神器 第壹巻 岩屋戸の巻	18 B5判 1	25.6 × 18	文頭「第一篇 岩屋戸の巻／古事記幻想譚神器 構成 大藤信郎」。台詞と場面を上下で分けて記載。B5判縦罫紙に手書き(消書きされたものと思われる)。クリップ留。	酸性紙劣化進行中だが、比較的状态良い。クリップ留あり(クリップを外した)。
大藤01-010	ofuji	01	010	115713	手書き原稿			古事記幻想譚 神器 第貳巻 大蛇退治の巻	14 B5判 1	25.6 × 18	文頭「第貳巻 大蛇退治の巻／古事記幻想譚神器 構成 大藤信郎」。台詞と場面を上下で分けて記載。B5判縦罫紙に手書き(消書きされたものと思われる)。鉛筆書きで訂正追記あり。クリップ留。	酸性紙劣化進行中だが、比較的状态良い。クリップ留あり(クリップを外した)。
大藤01-011	ofuji	01	011	115714	台詞台本			三つの宝	14 B5判 1	27 × 19.2	表紙「三つの宝」、文頭「三つの宝 台詞 大藤信郎」。内容は、国産みから黄泉の国まで。謄写版、紐留。	ほぼ良好。
大藤01-012	ofuji	01	012	115715	台詞台本			三つの宝	16 B5判 1	27.2 × 19.2	表紙「三つの宝」、文頭「ローロール」、2枚目「三つの宝 台詞 大藤信郎」。内容は、国産みから黄泉の国まで。謄写版、遊谷・柏屋製B4判縦罫紙、二つ折り、紐留。鉛筆書きで訂正追記あり。	ほぼ良好。
大藤01-013	ofuji	01	013	115716	台詞台本			皇孫家の三つの宝	20 B5判 4(1種 4冊)	27.2 × 19.3	表紙「皇孫家の三つの宝」、「千代紙映画社大藤信郎」印。文頭「増補『三つの宝』大藤信郎」、「増補」に抹消線。謄写版、ホッチキス留。4冊のうち1部のみ、表紙に「10月7日 1.30〜 目黒スタジオ」と鉛筆による書込みあり。	ほぼ良好。ホッチキス留、若干錆。
大藤01-014	ofuji	01	014	115717	台詞台本			皇孫家の三つの宝	20 B5判 1	27.2 × 19.3	表紙「皇孫家の三つの宝」、「千代紙映画社大藤信郎」印。文頭「増補『三つの宝』大藤信郎」、「増補」に抹消線。謄写版、遊谷・柏屋製B4判縦罫紙、二つ折り、ホッチキス留。大藤01-013の資料と謄写印刷は同じ(原本に近いものか)。	ほぼ良好。ホッチキス留、若干錆。
大藤01-015	ofuji	01	015	115718	撮影台本			神話映画 古事記物語	16 B5判 1	25.1 × 18.1	表紙「神話映画 古事記物語」、書込み「大藤先生」、本文に大藤によると思われる書込みあり。訂正部分の紙を添付。内容は、天孫降臨。謄写版、ホッチキス留。	酸性紙劣化進行。ホッチキス留、若干錆。
大藤01-016	ofuji	01	016	115719	撮影台本		1958	影絵映画 ストーリー 古事記物語 天孫降臨の巻	12 B5判 1	25.3 × 18.4	表紙「影絵映画ストーリー 古事記物語 天孫降臨の巻 全巻巻／構成・演出 大藤信郎／昭和三十三年十一月」。文頭「影絵映画ストーリー 古事記物語 (一) 天孫降臨の巻／構成演出 大藤信郎」。本文に大藤によると思われる書込みあり。謄写版、ホッチキス留。	酸性紙劣化進行。ホッチキス留、若干錆。
大藤01-017	ofuji	01	017	115720	台詞台本			神話影絵映画 台詞台本 古事記物語 天孫降臨の巻	12 B5判 4(1種 4冊)	24.6 × 17.5	表紙「神話影絵映画 台詞台本 古事記物語 天孫降臨の巻／製作 神社本庁／作画演出 大藤信郎」、書込み「平井「康三郎」さん」。カット数と秒数も記載された台詞台本。謄写版、製本。	折れなどあるが、ほぼ良好。ただし4部のうち2部は皺、ムシあり。
大藤01-018	ofuji	01	018	115721	演劇台本			因幡うさぎ	26 B5判 1	23.6 × 15.7	表紙「坪内博士作 因幡うさぎ 早稲田児童芸術研究会」。謄写版、ホッチキス留。坪内遊通作の児童劇脚本。	酸性紙劣化あり。特に表紙はずれ、皺、汚れ、ムシ等、状態悪い。要補修。ホッチキス留、錆あり。
大藤01-019	ofuji	01	019	115722	手書き原稿			釋迦 前篇	32 B5判 1	26.1 × 18	表紙「釋迦 前篇」、表紙に印刷用紙「内務省検閲済台本／製作 千代紙映画社」を使用した。内務省に提出したものではない。文頭「影絵映画 ストーリー 釋迦 前篇成道篇／構成 大藤信郎」、題名のところに鉛筆で「または悉多太子」追記。文末「前篇成道篇 終り」。B5判縦罫紙使用。ホッチキス留。表紙裏にクレジット記載「製作 原島延行／構成演出 大藤信郎／撮影 伝言七郎／背景 時代考証 仙田良次／観光 永沼光雄／彩色 芳江登久／切抜 木下純子」。	ほぼ良好。ホッチキス留、若干錆あり。

資料コード	資料番号1 (分類)	資料番号2 (通し番号)	資料番号3 (配架分類)	関係資料ID	脚本種別	稿表示	脚本制作年	脚本名	頁数 判型 冊数	縦 × 横 (cm)	注記	状態注記
大藤01-020	ofuji	01	020	115723	台詞台本			佛陀 台詞台本	26 B5判 1	26 × 18	表紙「佛陀 全四巻 台詞台本」、表紙に印刷用紙「内務省検閲済台本／製作 千代紙映画社」を使用(内務省提出台本ではない)。「内務省検閲済台本」に抹消線。扉「影絵映画 佛陀 全四巻 台詞台本 大藤信郎」。謄写版、遊谷・柏屋製B4判縦罫紙、二つ折り、紐留。	皺、ムシ等ひどく、状態悪い。
大藤01-021	ofuji	01	021	115724	撮影台本			大聖 釋迦	62 B5判 1	26.2 × 18.2	表紙「大聖 釋迦 全8巻」、表紙に印刷用紙「内務省検閲済台本／製作 千代紙映画社」を使用(内務省提出台本ではない)。文頭「影絵映画 筋書 大聖 釋迦 前篇 成道篇／構成 大藤信郎」、「影絵映画 筋書 大聖 釋迦 後篇 説教篇／構成 大藤信郎」。謄写版(謄写版の原紙)、遊谷・柏屋製B4判縦罫紙、二つ折り、こより留。	ほぼ良好。
大藤01-022	ofuji	01	022	115725	台詞台本			影絵映画 大聖 釋迦 臺詞臺本	22 B5判 1	25.9 × 18	表紙「影絵映画 大聖 釋迦 全六巻 臺詞臺本／製作 三幸映画社／演出 大藤信郎」。文頭「影絵映画 大聖 釋迦」全六巻 悉多太子の巻」。内容は「大聖 釋迦 前篇 成道篇」と同じ。大藤による書込み多い。タイプ印刷、簡易製本。	やや皺、紙魚。
大藤01-023	ofuji	01	023	115726	台詞台本			影絵映画 大聖 釋迦 台詞台本	26 B5判 1	26.8 × 18.4	表紙「影絵映画 大聖 釋迦 全六巻 台詞台本」(大藤自身による墨筆)。文頭「影絵映画 台詞 大聖 釋迦」全六巻 悉多太子の巻」。内容は「大聖 釋迦 前篇 成道篇」と同じ。謄写版、遊谷・柏屋製B4判縦罫紙、二つ折り、紐留。	やや黄ばみ、紙魚。
大藤01-024	ofuji	01	024	115727	放送台本			放送劇 釋尊	52 B5判 1	26 × 18.1	表紙「放送劇 釋尊／日本短波放送 NSB／原作 大藤信郎／脚色 三島啓子／調色 重松十三生」。放送日は9月23日午後3時〜3時40分、放送年不詳。クレジット「語り手 古野寛／シタアルタ(釈尊) 塩崎紹三」他。内容は「大聖 釋迦 前篇 成道篇」と同じ。謄写版、ホッチキス留。	皺、汚れ、ムシ等、状態悪い。ホッチキス留、錆あり。
大藤01-025	ofuji	01	025	115728	撮影台本			日蓮上人傳 (謄写版)	70 B5判 1	26.1 × 18	表紙「日蓮上人傳 全六巻」、表紙に印刷用紙「内務省検閲済台本／製作 千代紙映画社」を使用(内務省提出台本ではない)。「内務省検閲済台本」を墨消し。文頭「宗教影絵映画 英僧 日蓮」／構成作画 大藤信郎」。この作品は日蓮の事績を迎える実写部分もある。大藤自身による赤字訂正あり。文末に鉛筆で書込み「日本に幸いする神風はどこにも吹かなかった かえって日本に構する風は広島に長崎に吹いた」。謄写版、遊谷・柏屋製B4判縦罫紙、二つ折り、こより留。	皺、汚れ、ムシ等、状態悪い。こより切れ。要補修。
大藤01-026	ofuji	01	026	115729	撮影台本			日蓮上人傳 (タイプ印刷)	58 B5判 1	26.1 × 18	表紙「日蓮上人傳 全十巻」、表紙に印刷用紙「内務省検閲済台本／製作 千代紙映画社」を使用(内務省提出台本ではない)。「内務省検閲済台本」を墨消し。文頭「影絵映画の部分 約全七巻／実写映画の部分 約全巻」。「宗教影絵」書込み「実写合成映画 英僧 日蓮」／構成作画 大藤信郎」。大藤01-025の資料における赤字訂正を反映したものの。タイプ印刷、紐留。	皺、汚れ、ムシ等、状態悪い。
大藤01-027	ofuji	01	027	115730	撮影台本			日蓮上人傳 (タイプ印刷)	26 B5判 1	25.6 × 17.5	表紙「日蓮上人伝 全参巻 三幸映画社」、表紙に書込み「一、日蓮信者ハ熱狂的な信仰生活ヲシテイルカラ日蓮ノ動ハモット感徴性ガ欲シ」とある。これは大藤とは別な人物によるものと思われる。本文中の書込みもその人物のものと思われる。文頭「影絵宗教映画 日蓮上人伝 全参巻／構成 大藤信郎」。タイプ印刷、ホッチキス留。	皺、汚れ、ムシ等、状態悪い。ホッチキス留、錆あり。要補修。
大藤01-028	ofuji	01	028	115731	撮影台本			影絵映画 旧約聖書物語 失樂園の巻 ノアの方舟 の巻 ハベル塔 モーゼ	20 B5判 1	25.9 × 18.3	文頭「影絵映画 旧約聖書物語 全参巻」失樂園の巻 全巻巻「ノアの方舟の巻」「ハベルの塔」「ハベルの塔の巻」モーゼ「旧約聖書物語 終り」。謄写版(謄写版の原紙)、遊谷・柏屋製B4判縦罫紙、二つ折り、針留。	黄ばみ、汚れあるがほぼ良好。針留、錆あり。
大藤01-029	ofuji	01	029	115732	撮影台本			影絵映画 旧約聖書物語 失樂園の巻	6 B5判 1	25.9 × 18.3	文頭「影絵映画 旧約聖書物語 失樂園の巻 全巻巻」。謄写版(謄写版の原紙)、遊谷・柏屋製B4判縦罫紙、二つ折り、針留。	黄ばみ、汚れ、折れあり。針留、錆あり。
大藤01-030	ofuji	01	030	115733	撮影台本			旧約聖書物語 ストーリー 影絵映画 失樂園 ノアの 方舟 ハベル塔 モーゼ	18 B5判 1	25.6 × 17.9	表紙「旧約聖書物語ストーリー 影絵映画 題名 失樂園 ノアの方舟 ハベル塔 モーゼ 全参巻／製作 千代紙映画社 大藤信郎」。ナンバリング「20」。本文は大藤01-028とほぼ同じ。謄写版、ホッチキス留。	皺、破れ、汚れ、酸性紙劣化等、状態悪い。ホッチキス留、錆あり。



資料コード	資料番号1 (分類)	資料番号2 (通し番号)	資料番号3 (配架分類)	関係資料ID	脚本種別	稿表示	脚本制作年	脚本名	頁数 判型 冊数	縦 横 (cm)	注記	状態注記
大藤01-031	ofuji	01	031	115734	撮影台本			竹取の翁物語	48 B5判 1	25.9 × 17.9	表紙「竹取の翁物語」、表紙に印刷用紙「内務省検閲済台本／製作 千代紙映畫社」を使用(内務省提出台本ではない)。梗概、出演影絵人物あり。文頭「影繪映画 竹取の翁物語 全巻 大藤信郎作」。大藤自身による書込み、赤字訂正多い。謄写版、「12 野谷甲州屋製」B4判縦罫紙(謄写版の原紙)、二つ折り、パンチ穴綴じ(綴じはずれ)。	黴、汚れ等、状態悪い。パンチ穴、綴じはずれ。
大藤01-032	ofuji	01	032	115735	撮影台本			第貳回作品 色彩千代紙映画 ワイド版 竹取物語 不死ノ山 (富士ノ山)	40 B5判 1	26.6 × 18.4	表紙「第貳回作品 色彩千代紙映画 ワイド版 竹取物語 不死ノ山(富士ノ山) 全五巻／作画演出 大藤信郎」、文頭「色彩千代紙映画 ストリー 竹取物語 不死ノ山(富士ノ山)／構成演出 大藤信郎」。謄写版、二つ折り、ホッチキス留。「第貳回作品」とあるのは、「ガリバー旅行記」が第1回作品の意味。表紙裏に主題歌として「星はなんでも知っている」のかえ唄で「月はなんでも知っている」などの記載がある。	表紙裏表紙やや汚れ、酸性紙劣化進行、ホッチキス留、若干錆あり。
大藤01-033	ofuji	01	033	115736	撮影台本			色彩影絵映画 ストリー 富士山(フジヤマ) 不死ノ山 改題 富士山抄	36 B5判 1	25 × 17.2	表紙「色彩影絵映画 ストリー 富士山(フジヤマ) 不死ノ山 改題 富士山抄 全七巻／作画 大藤信郎」、表紙は「団子兵衛 千代紙映畫社」の版画。文頭「団子兵衛=影絵=ストリー 富士山(フジヤマ)[抄] (不死ノ山) 全七巻[書込み: マンガの場合七巻]／作画 大藤信郎」。謄写版、二つ折り、紐留。	黴、汚れ、しみ等、状態悪い。
大藤01-034	ofuji	01	034	115737	撮影台本			色彩・影絵・漫画・千代紙 合成長編映画 シネスコ版 ガリバー世界旅行冒険奇談	56 B5判 1	24.7 × 17.5	表紙「色彩・影絵・漫画・千代紙 合成長編映画 シネスコ版 ガリバー世界旅行冒険奇談／原作 ジョナサン・スウィフト／脚色 構成 大藤信郎」。各巻の構成は、①小人国の巻、②巨人国の巻、③空飛ぶパン子宇宙巡りの巻、④飛行島の巻、⑤魔法の国の巻、⑥馬の国の巻、⑦魔法の国の巻、⑧魔法の国の巻。謄写版、ホッチキス留、製本。書込み等なし。最終頁は50頁、その後149-50頁がダブり。	良好。乱丁あり。
大藤01-035	ofuji	01	035	115738	撮影台本			色彩セロハン 影絵映画 シネスコ版 ガリバー旅行記	40 B5判 2(1種 2冊)	24.2 × 17.6	表紙「色彩セロハン影絵映画 シネスコ版 ガリバー旅行記(全五巻)／原作 ジョナサン・スウィフト／脚色 構成 大藤信郎」。各巻の構成は、①梗概/小人国の巻、②巨人国の巻、③飛行島の巻、④魔法の国の巻、⑤馬の国の巻。謄写版、ホッチキス留、製本。書込みなし。うち1部に印刷スチル写真切抜4点貼付。	やや汚れ、ほぼ良好。2冊のうち1冊のみに写真添付。
大藤01-036	ofuji	01	036	115739	撮影台本			色彩マンガ台本 三羽の蝶	8 B5判 1	25.8 × 18.1	文頭「色彩マンガ台本 三羽の蝶／大藤信郎」。謄写版(謄写版の原紙)、澁谷・柏屋製B4判縦罫紙、二つ折り、針留。赤い蝶と白い蝶と黄色い蝶の話。	紙魚あり。針留(保存のため外す)。
大藤01-037	ofuji	01	037	115740	撮影台本			三羽の蝶	18 B5判 1	26.2 × 18	表紙「三羽の蝶 全一卷」、表紙に印刷用紙「内務省検閲済台本／製作 千代紙映畫社」を使用(内務省提出台本ではない)。文頭「トーキー 漫画台本 三羽の蝶」全巻／作画 大藤信郎」。カット番号、筋、音楽(実際の記述なし)が対応したシナリオ。欄外の書込み多い。謄写版、「12 野谷甲州屋製」B4判縦罫紙(謄写版の原紙)、二つ折り、ホッチキス留。黒い蝶と白い蝶と灰色の蝶の話。	表紙裏表紙やや汚れ。本文、良好。ホッチキス留、若干錆あり。
大藤01-038	ofuji	01	038	115741	梗概			色彩影絵映画 ストリー 幽霊船 THE PHANTOM SHIP	10 B5判 1	27.3 × 18.7	表紙「THE PHANTOM SHIP 色彩影絵映画 ストリー 幽霊船 NOBURO OHFUJI」。「千代紙映畫社」印。文頭「色彩影絵映画 ストリー カンヌまたはベニス出品予定作品 THE PHANTOM SHIP 前衛映画 幽霊船／作画 大藤信郎」。謄写版、二つ折り、ホッチキス留。	表紙にやや紙魚あるが、状態は良好。ホッチキス留、若干錆あり。
大藤01-039	ofuji	01	039	115742	撮影台本			色彩影絵映画 幽霊船 セロハン紙使用	14 B5判 1	25 × 17	表紙「色彩影絵映画 幽霊船 セロハン紙使用 全二巻／作画 大藤信郎」、表紙は「団子兵衛 千代紙映畫社」の版画。文頭「セロハン紙使用 色彩影絵映画 ストリー 幽霊船 全巻 [書込み: 「二」に訂正]／大藤信郎作」。謄写版、二つ折り、紐留。	黴、汚れ、ムレ、しみ等、状態悪い。
大藤01-040	ofuji	01	040	115743	撮影台本			孫悟空	42 B5判 1	24.8 × 18	表紙「孫悟空 全三巻」。扉「大藤信郎作 孫悟空 筋書脚本」。裏表紙「自由映画研究所 大藤信郎」。謄写版、二つ折り、紐留。	黴、汚れ、ムレ、破れ、癒着等、状態悪い。紙、錆あり、要修復。
大藤01-041	ofuji	01	041	115744	録音台本			35ミリ発音版 漫画から姫 録音台本	16 B5判 1	26 × 17.9	表紙「録音台本 35ミリ発音版 漫画から姫 全巻」、赤字追記「ちんころ平々」、表紙に印刷用紙「内務省検閲済台本／製作 千代紙映畫社」を使用(内務省提出台本ではない)。文頭「トーキー 漫画録音台本 漫画から姫 全巻／作画 大藤信郎」。発声配役、梗概あり。大藤自身による書込み、赤字訂正多い。謄写版、二つ折り、ホッチキス留。	表紙裏表紙の黴、汚れひどい。ホッチキス留、錆ひどい。本文に間紙が入っている。

資料コード	資料番号1 (分類)	資料番号2 (通し番号)	資料番号3 (配架分類)	関係資料ID	脚本種別	稿表示	脚本制作年	脚本名	頁数 判型 冊数	縦 横 (cm)	注記	状態注記
大藤01-042	ofuji	01	042	115745	録音台本			35ミリ発音版 空の荒鷲 録音台本	22 B5判 1	26 × 18	表紙「録音台本 35ミリ発音版 空の荒鷲 全巻」、表紙に印刷用紙「内務省検閲済台本／製作 千代紙映畫社」を使用(内務省提出台本ではない)。扉「トーキー 漫画 空の荒鷲 全巻／製作 千代紙映畫社 大藤信郎」。梗概あり、おそろい採録台本。クレジット「ノブロマツ IWAYA SOUND / 録音 岩谷サウンド / 編曲 三澤庄一[「庄」の字は推定] / 製作 千代紙映畫社」空の荒鷲 戦線漫画」[作画 大藤信郎]。謄写版、二つ折り、ホッチキス留。	表紙裏表紙の黴、汚れひどい。紙の劣化あり。ホッチキス留、錆ひどい。
大藤01-043	ofuji	01	043	115746	完成台本		1933	トーキー漫画 沼の大将	22 B5判 1	25.1 × 17.3	表紙「第壹号 トーキー漫画 沼の大将 全一卷」。「中央映畫社」印、赤字追記「許可証」。扉「沼の大将 全巻巻武六〇米」。内務省検閲済台本、検閲番号: H12543、日付: 1933年11月17日、長さ: 260m。梗概あり。クレジット「沼の大将 中央トーキー・スタジオ」[作画 大藤信郎 / 録音 新田システム]。謄写版、二つ折り、紐留。	黴、汚れ、折れあり。
大藤01-044	ofuji	01	044	115747	録音台本			トーキーマンガ だんごの行方 録音台本	20 B5判 1	25.3 × 17	表紙「第二號 トーキーマンガ だんごの行方 録音台本 全一卷／作画 大藤信郎」、表紙は「団子兵衛 千代紙映畫社」の版画。文頭「だんごの行方 録音台本」。コマ数、筋書、発声及擬音、音楽が記載された詳細なもの。謄写版、二つ折り、紐留。	紙魚、汚れ、折れあるが、比較的状态良い。
大藤01-045	ofuji	01	045	115748	台詞台本			影絵映画 蜘蛛の絲	12 B5判 1	25.1 × 17	表紙「影絵映画 蜘蛛の絲 全一卷／作画 大藤信郎」、表紙は「団子兵衛 千代紙映畫社」の版画。文頭「影絵映画 蜘蛛の絲」[作画 大藤信郎]。クレジット「原作 芥川龍之介」[脚色 関猛] [作画 大藤信郎]。謄写版、二つ折り、ホッチキス留。	紙の劣化、ムレあるが、比較的状态良い。ホッチキス留、若干錆あり。
大藤01-046	ofuji	01	046	115749	撮影台本			鶴の王様	20 B5判 1	25.2 × 17.2	表紙「鶴の王様／作画 大藤信郎」、表紙は「団子兵衛 千代紙映畫社」の版画。文頭「漫画映画台本 イソップ物語 鶴の王様／演出 作画 大藤信郎」。謄写版、二つ折り、ホッチキス留。	黴、汚れ、ムレ、紙の劣化ひどい。ホッチキス留、錆あり。
大藤01-047	ofuji	01	047	115750	撮影台本			東亜の大聖 悉多太子 釋尊	29 B5判 1	25.3 × 17.1	表紙「東亜の大聖 悉多太子 釋尊／作画 大藤信郎」、表紙は「団子兵衛 千代紙映畫社」の版画。折込地図1枚。文頭「影絵映画 東亜の大聖 釋尊 悉多太子 前篇 成道篇」[大藤信郎作]。「東京市澁谷区代々木上原町一・二・三九番地」印。謄写版、「12 野谷甲州屋製」B4判縦罫紙(謄写版の原紙)、二つ折り、紐留。戦前に書かれたものと推定されるが、この台本が戦後の「釈迦」(1948)または「大聖釈尊 前篇 成道篇」(1949)となったと思われる。	汚れ、ムレあるが、比較的状态良い。
大藤01-048	ofuji	01	048	115751	完成台本			漫画 玉手箱 筋書	8 B5判 1	25.9 × 17.1	表紙「漫画 玉手箱 筋書 全一卷／作画 大藤信郎」、表紙は「団子兵衛 千代紙映畫社」の版画。扉「漫画映画 玉手箱 全巻／東京市澁谷区代々木上原町一、二・三九 製作者 千代紙映畫社 大藤信郎」。梗概あり。文頭「ちんころ平平[へいべい] マンガ 玉手箱 / 作画 大藤信郎」、タイトル再録。謄写版、二つ折り、ホッチキス留。 ※田河水泡作並画「漫画の雑誌」の冊子あるいは切り抜きあり[大藤11-018「漫画の雑誌」の標題紙と口絵の一部なので、当該資料に移した]	折れ、汚れあるが、比較的状态良い。ホッチキス留、錆あり。
大藤01-049	ofuji	01	049	115752	撮影台本			漫画映画台本 イソップ物語 鶴の王様	16 B5判 1	24.7 × 16.9	文頭「漫画映画台本 イソップ物語 鶴の王様 / 演出 作画 大藤信郎」。謄写版、二つ折り、ホッチキス留。本文は大藤01-046と同じ。	折れ、紙魚、紙の劣化あり。ホッチキス留、若干錆あり。
大藤01-050	ofuji	01	050	115753	撮影台本			漫画映画 ひとり旅 台本	24 B5判 1	25.7 × 18.3	表紙「漫画映画 ひとり旅 全一卷 台本 / 日本漫画映画株式会社。製作意図、梗概あり。梗概で主人公の名前「シン七」を「中べエ」に訂正。クレジット「日本漫画映画株式会社作品」製作 本多春雄「脚本演出 大藤信郎」[音楽 仁木多喜雄][演奏 コロムビア・オーケストラ](赤字訂正等あり)。謄写版、タイプ印刷、二つ折り、ホッチキス留。イソップ物語からの翻案。	紙魚、折れ、ムレ等、紙の劣化あり。ホッチキス留、錆あり。
大藤01-051	ofuji	01	051	115754	演劇台本			花物語 けし	50 B5判 1	24.7 × 17.6	表紙「花物語 けし / 飯沢匡 作 / 大藤信郎 演出 / 平井康三郎 作曲」、書込み「No.21」。「大藤信郎」印。3頁目に「この本小生用一冊しかございませんので、お空きになりましたら、御返却願います 大藤信郎」と書込み。謄写版、簡易製本、ホッチキス留。キャスト「ゴウインダ / カマラ / ニーナ / テレシクウス、インドの物語。	黴、汚れ、ムレ、破れ等、状態悪い。特に表紙、ホッチキス留、錆ひどい。

資料コード	資料番号1 (分類)	資料番号2 (通し番号)	資料番号3 (配架分類)	関係資料ID	脚本種別	稿表示	脚本制作年	脚本名	頁数 判型 冊数	縦 横 (cm)	注記	状態注記
大藤01-052	ofuji	01	052	115755	テレビ 映画用 台本			輸出向テレビ 用カゲエ (十五分もの) シンドバッド 冒険談	24 B5判 1	26.8 × 18.5	表紙「輸出向テレビ用カゲエ(十五分もの) シンドバッド冒険談 貳巻/大藤信郎作」、赤 鉛筆書き込み「お江戸一夜物語『新助旅日 記』(奇談)(道中記)/色彩マンガ/内容は 「七つ面」にする。多能久村の新助。表紙情 報は全て手書きによるもの。冒頭に「テレビ 用新様式影絵映画について」と題して解説 があり、「この様式は、切りぬき絵の人物を 用いず、人物そのものを影絵にします。また 背景はライカ版スライドに撮って、スクリン プロセスとします。約三組のスタッフに三 週間に各組一本(二巻十五物)づつ造られ ば、週一本出来、年間五十本位は楽に出 来ます」などと述べられている。本文文頭 「テレビ用新様式影絵映画ストーリー 輸出用 この様式によると、二巻物(十五分位)が一 週間で出来得る予算、またストーリーも、あ らゆる筋をシンドバッド化する。」「色彩セ ンダッド冒険奇談 全貳巻/構成 大藤信郎 作」。謄写版、TS製B4判縦罫紙、二つ折 り、ホッチキス留。	紙魚、ムレ等 あるが、ほぼ良 好。ホッチキス 留、錆あり。
大藤01-053	ofuji	01	053	115756	テレビ 放送用 台本		1957	話の散歩	22 B5判 1	25.7 × 18.2	表紙「昭和三十三年十月十六日(水) 前七、 四〇〜七、五五/話の散歩/映画製作者 大藤信郎/書き手 藤田アナウンサー/ NHKTV放送台本」。謄写版、簡易製本、 ホッチキス留。大藤自身による書き込み多く、 [[「くじら」について]日本の新聞には原爆の 子より大きくあつたカゲエを出品は大 成功(宣伝のこと)]「映画界に入りたか父 の在世時はゆるぎない、死後映画製作に 着手」[「動きの中で一番むつかしいは」お どりである][「音符の話」音ちである/児童 劇に關係する/弘田龍太郎氏に音階のない 音符の書き方を教えられる][「シネスコの研 究、無資本のため最も安いレンズを買い直 す」]「不自然のように自然に見える歩き 上 下に歩く/ミキの耳」[「目をつぶれば無声 時代からの夢/幽霊船のラストに入れる/ ジェキルとハイド式ワイド版」など重要な記 述がある。裏表紙には手書きで「フィルム く じら/シネスコ 画 一組/スクラップブック/ 週間本 二冊/コクパン 一/ユーレイ船セッ ト 一組四枚」とあり、大藤が放送のため用 意した資料と思われる。	微、汚れ、ムレ、 酸性紙劣化等、 状態悪い。ホッ チキス留、錆ひ どく、頁剥がれ あり。
コレクション外 (NFC既存資料)	3	4033	1	73296	撮影台本			色彩影絵映画 幽霊船	14 B5判 1	25.2 × 17.2	表紙「色彩影絵映画 幽霊船 全一巻/作画 大藤信郎」、表紙は「団子兵衛 千代紙映画 社」の版画。文頭「セロハン紙使用色彩影 絵映画ストーリー 幽霊船 全巻巻/大藤信郎 作」。謄写版、二つ折り、組留。本文は大藤 01-039と同じ。鳥羽幸信旧蔵資料。	良好。
コレクション外 (NFC既存資料)	3	4034	1	73297	完成台本			千代紙細工映 画 こがねの花	16 B5判 1	25.5 × 17.4	表紙「千代紙細工映画 こがねの花 全貳巻/ 千代紙映画社作」。扉「千代紙細工映画 こ がねの花 全貳巻/東京市外渋谷町山六八 製作者 大藤信郎」。梗概あり、タイトル採録。 謄写版、二つ折り、組留。鳥羽幸信旧蔵資料。	良好。
コレクション外 (NFC既存資料)	3	341	1	84844	完成台本			漫画 玉手箱	8 B5判 1	26.6 × 19.3	表紙「漫画 玉手箱 全巻巻/奥商映画部」。 扉「漫画映画 玉手箱 全巻巻/東京市渋谷 区代々木上原町一三九 製作 大藤信郎」。 クレジット「ちんころ平玉手箱 マンガ/作 画 大藤信郎」。表紙と扉に手書きで「M- 2012」(CCD検閲番号)、表紙に「PASSED」 の記載あり。梗概、タイトル及び字幕採録台 本。謄写版、二つ折り、ホッチキス留。奥商 会旧蔵資料。	折れ、しみあり。 ホッチキス留、若 干錆あり。
コレクション外 (NFC既存資料)	3	423	1	84926	完成台本		1933	武者修業物語	12 B5判 1	25.5 × 18.5	大阪毎日新聞社の内務省認可の印刷表 紙に「武者修業物語 全一巻」と記入。「台帳 番四二號五號」「北陸文庫」「漫画」「十六 ミリの記述や押印がある。表紙裏には大阪 毎日新聞社活映部フィルム・ライブラリーの 出入帳カードが添付されている。扉「武者修 業物語 第五号」。内務省検閲済台本。検閲 番号: H9873。日付: 1933年9月11日。長 き: 115mm。幅員: 166mm。手紙料免除。印。本 文のタイトルは「大藤千代紙映画 武者修業 物語」で、「珍説 古田御殿 香気放尊」(1928) を改題したバージョン。戦後にGHQのCCD 検閲にも使用したため、M-2064 (CCD検 閲番号)も記入。梗概及び字幕採録台本。謄写 版、二つ折り、組留及びホッチキス留。奥商 会旧蔵資料(推定)。	破れ、汚れ、折 れ等、状態悪い ひどい。二つ折 りが切れている。 要補修。ホッチ キス留、錆あり。

資料コード	資料番号1 (分類)	資料番号2 (通し番号)	資料番号3 (配架分類)	関係資料ID	脚本種別	稿表示	脚本制作年	脚本名	頁数 判型 冊数	縦 横 (cm)	注記	状態注記
コレクション外 (NFC既存資料)	3	13404	1	118775	撮影台本			色彩マンガ映 画 花と蝶	28 B5判 1	25.1 × 17.7	表紙「色彩マンガ映画 花と蝶 全巻巻」、「千 代紙映画社 大藤信郎」印、ナンバリング「5」。 扉「色彩マンガ映画 コニカラーフィルム使用 花と蝶 全巻巻/製作 大阪市西成区玉出本 通一ノ八十六ミリア合資会社奥商會/ 東京都渋谷区代々木上原町一三九三十五 ミリア 千代紙映画社」。クレジット、頁数 (850頁)、製作意図、梗概あり。台紙採録台 本。謄写版、二つ折り、ホッチキス留。映像 文化製作者連盟寄贈資料。	良好。セロハン テープで綴じを 補強。

表2 作画撮影台本

資料コード	資料番号1 (分類)	資料番号2 (通し番号)	資料番号3 (配架分類)	稿表示	資料制作年	資料名	枚数 判型 点数	縦 横 (cm)	注記	状態注記
大藤02-001	ofuji	02	001			影絵映画 蜘蛛の絲	23 B4判 1	25.1 × 38.6	表紙「影絵映画 蜘蛛の絲 全巻巻/原作 芥川龍之介/作画 大藤 信郎」。cut 56 = 630呎/着手5月1日 完製 迄8月31日等の記 載もある。実際にはcut55、欠落なし。裏面にはタカのようなキャラ クターの彩色描画あり。パンチ2穴による組綴じ。カット数、秒数、 台詞、場面を記述。	汚れ、しみ、綴 じはずれ等、状 態悪い、酸性紙 劣化進行。
大藤02-002	ofuji	02	002			東亜の大聖 全参巻1	34 A4判 1	21.9 × 33	表紙「東亜の大聖 全参巻1/大藤信郎作品」。本文1枚目「東 亜の大聖/東洋の聖者/大聖者 釋尊 修造篇/大藤信郎作品」。本 文はトレーシングペーパー、左組綴じ。全3巻のうち第1巻目、欠落 なし。	トレーシングペ ーパーの劣化あり。 汚れ、紙魚等あ り。
大藤02-003	ofuji	02	003			東亜の大聖 全参巻2	33 A4判 1	22.2 × 33	表紙「東亜の大聖 全参巻2/大藤信郎作品」。本文はトレーシング ペーパー、左組綴じ。全3巻のうち第2巻目、欠落なし。	トレーシングペ ーパーの劣化あり。 汚れ、紙魚等あ り。
大藤02-004	ofuji	02	004			東亜の大聖 全参巻3	39 A4判 1	22.2 × 33	表紙「東亜の大聖 全参巻3/大藤信郎作品」。文末「東洋の大聖 成道篇 終」。本文はトレーシングペーパー、左組綴じ。全3巻のうち 第3巻目、欠落なし。	トレーシングペ ーパーの劣化あり。 汚れ、紙魚等あ り。
大藤02-005	ofuji	02	005			千代紙映画 ワイド版 竹取物語 不死の山 【第1巻】	21 A4判 1	25 × 30.5	1枚目「千代紙映画 ワイド版 竹取物語 不死の山 月はなんでも 知っている」内容は「竹取物語」全5巻の中、第1巻目と思われ、 翁と鰻、竹からかぐや姫誕生、姫が成長し五人の男性から求婚を 受ける。第一番目に石作りの皇子が天竺へ行くまでの話(帰郷の 件はなし)。カット番号1〜65。トレーシング用の「大藤信郎用紙」(スタン ダード)を使用。2穴、上部組綴じ。	トレーシングペ ーパーの劣化あり。 破損の恐れあり。
大藤02-006	ofuji	02	006			かぐや姫 3巻目 五色の玉の巻 【第3巻】	12 A4判 1	25 × 30.5	1枚目「かぐや姫 3巻目 五色の玉の巻」。内容は「竹取物語」全5巻 の中、第3巻目と思われ、大伴の御行(みゆき)が龍の首にある五 色に光る玉を、翁の顔に持ち帰る、龍を退治した話をするが、玉 の中から蛋が出てきて偽物だとわかり、御行が姫のもとを立ち去 るまでの話。カット番号11〜45。トレーシング用の「大藤信郎用紙」(スタン ダード)を使用。2穴、上部組綴じ。	トレーシングペ ーパーの劣化あり。 破損の恐れあり。
大藤02-007	ofuji	02	007			【竹取物語 蓬萊山の巻】 【第2巻】	20 A4判 1	25 × 30.5	1枚目に記載なし。内容は「竹取物語」全5巻の中、第2巻目と思 われ、庫持の皇子が蓬萊山に向けて出発するが、嵐のため明石の浜に 辿り着く、その工匠に蓬萊山にあるとされる白玉の実のある一枝を作 らせ、翁の顔に帰郷、偽りの冒険譚を話すか、工匠が代金を取りに来 たので嘘が露見し、姫の前を立ち去るまでの話。カット番号13〜78。ト レーシング用の「大藤信郎用紙」(スタンダード)を使用。2穴、上部組綴じ。	トレーシングペ ーパーの劣化あり。 破損の恐れあり。
大藤02-008	ofuji	02	008			【竹取物語】 第4巻 石上 の巻 ツバ クロの子安貝 【第4巻】	19 A4判 1	25 × 30.5	1枚目「第4巻 石上のマロの巻 ツバクロの子安貝」。内容は「竹取 物語」全5巻の中、第4巻目と思われ、石上の磨がツバクロの子安 貝を求めて、飛んできた燕を追いかけ、五重塔にまで上るが、手に したのは燕の糞であった、しよげた磨は明石の浜で貝を拾い、姫に 見せ、竜宮城で買った玉手箱にあった子安貝という偽りの冒険譚を する。しかし燕が飛んできて嘘が露見し姫のもとを立ち去るま での話。カット番号1〜55。トレーシング用の「大藤信郎用紙」(スタン ダード)を使用。2穴、上部組綴じ。	トレーシングペ ーパーの劣化あり。 破損の恐れあり。
大藤02-009	ofuji	02	009			【竹取物語 テ スト・フィルム 構成メモ】	1 A4判 1	25 × 35	「大藤信郎」名の作画撮影台本専用紙の裏面に記入。内容は現存 する「竹取物語」テスト・フィルムの構成メモ。 (0)翁のきぬきアップ/けむりのフジ (1)竹やぶ 竹光る翁逸る (2)家ロング 翁逸りて行く 蠟と出てくる (3)竹やぶを行く二人 (4)竹をきるアップ (5)蠟 竹の中を見る (6)竹の中より姫をとり出す (7)月の中にさし上げる フェード (34)翁の家 ロングW (35)姫 コトをひいている (36)翁の家の中に入ってゆく二人 (37)先客がいる (38)蠟と姫 (39)五人の客 (40)姫出てくる=「もしもしそこにおいで五人さん (41)五人と姫 (42)翁のアップ 表面にはカット番号「11 竹やぶ」のみ。	破れあり。 2穴パンチあり。

資料コード	資料番号1 (分類)	資料番号2 (通し番号)	資料番号3 (配架分類)	掲載表示	資料制作年	資料名	枚数判型 点数	縦 × 横 (cm)	注記	状態注記
大藤02-010	ofuji	02	010			[ガリバー旅行記]空飛ぶ円パン島	22 A4判 1	25 × 35	表紙冒頭「空飛ぶ円パン島」。内容は「ガリバー旅行記」全7巻の中、第3巻(「空飛ぶ円パン宇宙巡りの巻」)と思われる。カット番号16～65。「大藤信郎」名の作画撮影台本専用紙を使用。2穴、左組綴じ。	汚れ、紙の劣化があるが、比較的状态良い。
大藤02-011	ofuji	02	011			[ガリバー旅行記]馬の国の巻【第7巻】	24 A4判 1	25 × 35	表紙「作画撮影台本 792頁/馬の国の巻」。内容は「ガリバー旅行記」全7巻の中、第7巻と思われる。カット番号1～85。「完」の記載あり。「大藤信郎」名の作画撮影台本専用紙を使用。2穴、左組綴じ。	汚れ、紙の劣化ある。
大藤02-012	ofuji	02	012			ガリバー旅行記 千代紙映画 日本島の巻	38 A4判 1	25 × 35	表紙「作画撮影台本 1332頁/ガリバー旅行記 千代紙映画 日本島の巻」。内容は「ガリバー旅行記」全7巻の中、第5巻(「色彩・千代紙映画 日本[ジッポン]島の巻」)と思われる。カット番号1～115。「日本島 完」の記載あり。「大藤信郎」名の作画撮影台本専用紙を使用。2穴、左組綴じ。	汚れ、破れ、紙の劣化ある。
大藤02-013	ofuji	02	013			[ガリバー旅行記]巨人島【第2巻】	16 A4判 1	25 × 35	表紙冒頭「巨人島」。内容は「ガリバー旅行記」全7巻の中、第2巻(「巨人島の巻」)と思われる。カット番号1～61。「巨人島おわり」の記載あり。「大藤信郎」名の作画撮影台本専用紙を使用。2穴、左組綴じ。	汚れ、破れ、紙の劣化あり、状態悪い。
大藤02-014	ofuji	02	014			[ガリバー旅行記]宇宙篇【第3巻】	16 A4判 1	25 × 35	表紙冒頭「宇宙篇」、メモとして「ここは中島君[背景担当の中島喜美と思われる]が出来て来てからうつす」とある。内容は「ガリバー旅行記」全7巻の中、第3巻(「空飛ぶ円パン宇宙巡りの巻」)と思われる。カット番号01～57。「大藤信郎」名の作画撮影台本専用紙を使用。2穴、左組綴じ。	汚れ、紙の劣化があるが、比較的状态良い。
大藤02-015	ofuji	02	015			[日蓮聖人傳 第五巻/ガリバー旅行記 飛行島の巻]	28 A4判 1	25 × 35	内容は、「日蓮聖人傳」で、母・梅菊危篤の報、景信の無法を吉隆が救う、大群星、蒙古の探状、少輔房、竜の口の刑場、佐渡への島流し、浪間の七字、松ヶ崎の松まで(単行本「日蓮聖人」30～40頁)。カット番号1～117。表面には「ガリバー旅行記 飛行島の巻」が赤字で並行して書かれている。カット番号11～84。「大藤信郎」名の作画撮影台本専用紙を使用。2穴、右組綴じ。	汚れ、破れ、紙の劣化あり、状態悪い。
大藤02-021	ofuji	02	021			[日蓮聖人傳 法華経寺]	1 A4判 1	25 × 35	「この富木風靡は後に上人となり法華堂は法華経寺と建て改められた 中山の法華経寺これである 今は昔に変わらぬ法燈の繁栄さに昭和の御代までもその名を知らしめている。」	汚れ、破れ、紙の劣化ある。
大藤02-024	ofuji	02	024			日蓮聖人傳 カゲエ 第四巻 [表紙]	1 A4判 1	25 × 35	表紙「日蓮聖人傳 カゲエ 第四巻」。「大藤信郎」名の作画撮影台本専用紙を使用。2穴、右組綴じ(組なし)。	汚れ、破れ、紙の劣化あり、状態悪い。
大藤02-025	ofuji	02	025			日蓮聖人傳 實寫の部/ガリバー旅行記 小人国の巻 巨人国の巻	48 A4判 1	25 × 35	表紙「日蓮聖人傳 實寫の部」。内容は「北叡山」カット番号1～24、「小浜 護生寺」カット番号1～15、「湯沢石と清澄寺」カット番号1～12、ほか。裏面には「ガリバー旅行記 小人国の巻」「巨人国の巻」が書かれている。「大藤信郎」名の作画撮影台本専用紙を使用。2穴、右組綴じ。	汚れ、破れ、紙の劣化ある。
大藤02-026	ofuji	02	026			日蓮聖人傳 カゲエ 第参巻 /古事記物語 天孫降臨の巻	28 A4判 1	25 × 35	表紙「日蓮聖人傳 カゲエ 第参巻」。「大藤信郎」印(住所)。内容は、蓮長が法華経の題目を唱える、日蓮と名を改める、父母と別れ鎌倉・松葉ヶ谷の庵、成辨・日昭・日郎の弟子入り、鎌倉の辻説法、鎌倉に天地変異起こるまで(単行本「日蓮聖人」14～20頁)。カット番号1～107。裏面には「古事記物語 天孫降臨の巻」が書かれている。カット番号1～84。「おわり」の記載あり。「大藤信郎」名の作画撮影台本専用紙を使用。2穴、右組綴じ。	汚れ、破れ、紙の劣化ある。
大藤02-027	ofuji	02	027			日蓮聖人傳 カゲエ 第六巻 /「ガリバー旅行記 巨人国の巻 シナリオ」	25 A4判 1	25 × 35	表紙「日蓮聖人傳 カゲエ 第六巻」。内容は、佐渡の島守、三味堂、鎌倉の日朗へ便り、阿仏房、塚原問答、一の谷の配所、北条時宗の館、放免状、文永十一年三月鎌倉へ戻るまで(単行本「日蓮聖人」40～44頁)。カット番号1～120。裏面には「ガリバー旅行記 巨人国の巻」のシナリオ草稿が書かれている(7枚)。「大藤信郎」名の作画撮影台本専用紙を使用。2穴、右組綴じ。	汚れ、破れ、紙の劣化ある。
大藤02-028	ofuji	02	028			日蓮聖人傳 カゲエ 第八巻	26 A4判 1	25 × 35	表紙「日蓮聖人傳 カゲエ 第八巻」。内容は、弘安四年八月一日、大暴風、常陸の湯、池上本門寺、弘安五年十一月十三日に苦難の生涯を閉じるまで(単行本「日蓮聖人」55～61頁)。カット番号1～112。「大藤信郎」名の作画撮影台本専用紙を使用。2穴、右組綴じ(組切れている)。末尾の台詞に以下のようにある。「上人云うところの武人の政治は昭和の今日まさに亡びた 眞の日本は今生れつつある 神風の名もまさに揃いした いづこに日本を救う神風が吹いたであろうか いづこにも吹かなかった かえって日本を揃いする風は広島に長崎に吹いたではないか。」	汚れ、破れ、紙の劣化ひどい。綴じ組切れている。
大藤02-029	ofuji	02	029			[日蓮聖人傳 第四巻 /「ガリバー旅行記 馬の国の巻【第7巻】]	34 A4判 1	25 × 35	表紙記載なし。内容は、「日蓮聖人傳」で、鎌倉の辻説法、正嘉二年、戦河岩本の実相寺、日興上人、立正安国論、三匹の小猿、弘長五年、伊豆の伊東へ流す、弥三郎夫婦、北条長時、放免状まで(単行本「日蓮聖人」20～29頁)。カット番号1～146。裏面には「ガリバー旅行記 馬の国の巻」(第7巻)が書かれている。カット番号1～78。「完」の記載あり(22枚)。「大藤信郎」名の作画撮影台本専用紙を使用。2穴、右組綴じ。	汚れ、破れ、紙の劣化ある。
大藤02-030	ofuji	02	030			[日蓮聖人傳 第七巻]	21 A4判 1	25 × 35	表紙記載なし。内容は、「日蓮聖人傳」で、身延山、文永十一年十一月、蒙古の軍勢が志岐対馬に東襲、弘安四年、博多湾に攻め寄せた元東路軍まで(単行本「日蓮聖人」45～50頁)。カット番号1～89。裏面には最終枚より2枚のみ「ガリバー旅行記 日本島の巻」メモ(お祭り場面)が書かれている。「大藤信郎」名の作画撮影台本専用紙を使用。2穴、右組綴じ(組欠落)。	汚れ、破れ、紙の劣化ひどく、状態悪い。綴じ紐なく、バラの状態。

資料コード	資料番号1 (分類)	資料番号2 (通し番号)	資料番号3 (配架分類)	掲載表示	資料制作年	資料名	枚数判型 点数	縦 × 横 (cm)	注記	状態注記
大藤02-031	ofuji	02	031			[日蓮聖人傳 第二巻/シンドバット冒険談]	24 A4判 1	25 × 35	表紙記載なし。内容は、「日蓮聖人傳」で、蓮長の修行時代、鎌倉から京都へ、建長五年、清澄山、名を日蓮と改めるまで(単行本「日蓮聖人」14～15頁)。カット番号1～86。裏面には「シンドバット冒険談」が書かれている。カット番号1～64。「大藤信郎」名の作画撮影台本専用紙を使用。2穴、右組綴じ。	汚れ、破れ、紙の劣化ある。

表3 プレス

資料コード	資料番号1 (分類)	資料番号2 (通し番号)	資料番号3 (配架分類)	関係資料ID	プレス種別	プレス名	素材判型 種・枚	縦 × 横 (cm)	注記	状態注記
大藤03-001	ofuji	03	001	0	作品プレス	竹取物語(製作支援案内はがき)	紙 葉書サイズ二つ折り 1・32	15.7 × 23	「色彩千代紙映画シネスコ版 竹取物語 全七巻 大藤信郎」、クレジット「構成・作画 大藤信郎」「背景 中島喜美」「千代紙模様 伊せ辰版」。内容は「千代紙映画」とは「千代紙とは」「当時の色彩フィルムは」を解説し、「竹取物語」の製作費支援を訴えた案内はがき。	状態の比較的良好いものから破損やムレのあるものまである
大藤03-002	ofuji	03	002	0	作品プレス	竹取物語(製作支援案内はがき タイトル印字なし)	紙 葉書サイズ二つ折り 1・3	15.7 × 23	大藤03-002と文面は同じ。	黄ばみがあるが比較的良好。
大藤03-003	ofuji	03	003	0	作品プレス	竹取物語(製作支援案内はがき 二つ折り文字訂正)	紙 葉書サイズ二つ折り 1・3	15.7 × 23	大藤03-002と文面は同じ。文中に2か所訂正の書込みあり。	黄ばみがあるが比較的良好。
大藤03-004	ofuji	03	004	0	上映会資料	釈迦の生涯(入場無料公開案内)	紙 1・5	18.2 × 13	「入場無料公開 釈迦の生涯」。日時は1961年7月20日から26日まで1日2回、場所は三幸スタジオ(大田区道々橋町180番地)。「15才以下の方の御入場はお断り致します」の但し書きがある。「釈迦の生涯」は大藤の歿後公開された。	若干汚れがあるが比較的良好。
大藤03-005	ofuji	03	005	0	作品プレス	幽霊船/第九回カンナ・映画祭アニメーション映画国際会議について	紙 A5 1・11	21 × 15.4	表面「色彩セロハン影絵映画『幽霊船』全巻巻 作画演出 大藤信郎」「色彩セロハン影絵映画とは」、裏面「第九回カンナ・映画祭アニメーション映画国際会議について」(日付:1956年4月)と国際会議招待状(フランス語、差出人: Pierre Barbin)とその和訳。一部に「丸山」宛の書込みあり(これは裏面のみ)。	良好。1部折れ目あり。「丸山」宛のものの大きさは22.3×15.5cm。
大藤03-006	ofuji	03	006	0	作品プレス	古事記物語 天の岩戸開き	紙 A5 1・3	21.2 × 15.4	「影絵映画 古事記物語 天の岩戸開き 全一巻」「16m 400呎 35m 1000呎」、クレジット「製作 神社本庁」「企画 庄本光政」「構成 小野祖教」「脚色考証 岡田米夫」「時代考証 平沢定人」「作詩 白田碧洋」「作曲 平井康三郎」「台詞 劇団不二」「背景 中島喜美」「色彩 大藤芳枝」「台唄 響友会合唱団」「管弦楽 アンサンブル、ゼフィール」「作画演出 大藤信郎」「千代紙映画社 作品」。粗筋、文末「第巻篇終」。4頁。	良好。1部折れ目あり。
大藤03-007	ofuji	03	007	0	作品プレス	だんごの行方/ちんころ平々玉手箱	紙 1・1	22.8 × 15.5	「提供 日本視覚教育研究所」。『漫画 だんごの行方(十六ミリ版) 全一巻』、クレジット「原案 關たけし」「脚色 櫻木八重作」「作画 大藤信郎」、あらずじ。『漫画 ちんころ平々玉手箱(十六ミリ版) 全一巻』、クレジット「作画 大藤信郎」、あらずじ。4頁。	良好。
大藤03-008	ofuji	03	008	0	作品プレス	幽霊船 YUUREI SEN	紙 B5 1・1	25.9 × 18.3	「YUUREI SEN ベニス映画祭参加作品」「色彩影絵映画 幽霊船 全一巻」、クレジット「色彩 アンカラーフィルム」「録音 目黒スタヂオ」「音楽 平井康三郎」「第 中島嬉子社中」「作画・演出 大藤信郎」「製作 千代紙映画社 大藤スタヂオ」、あらずじ、「色彩セロハン影絵映画」とは。裏面記載なし。	良好。同封。
大藤03-009	ofuji	03	009	0	作品プレス	LA BALEINE (KUIJIRA) (仏語版 35mm1 納付)	紙 B5 1・1	26.1 × 18.4	「くじら」の仏語プレス、裏面はシノプス。	上部に割かし痕あり。35mmフィルムは窓を切った後から付けたもの。
大藤03-010	ofuji	03	010	0	作品プレス	くじら (膠写版)	紙 B4 1・4	25.3 × 35.7	「カンナ映画祭参加作品 色彩影絵映画 くじら 全一巻」、クレジット「サクラカラーフィルム」「音楽 塚原喜夫」「作画演出 大藤信郎」「梗概「落選の言葉」「くじら」を絶賛するピカソ」「カンナの邦画好評」「カンナの国際映画祭」(文章はすべて大藤自身のものと思われる)。膠写版、B4二つ折り。	酸性紙劣化あり。1部は「梗概」のみの切取。
大藤03-011	ofuji	03	011	0	作品プレス	八岐の大蛇退治/大國主命とイナハの魂	紙 B5 1・1	25.8 × 18.7	「影絵映画 八岐の大蛇退治(一巻)」、クレジット「製作 神社本庁」「作品 千代紙映画社」「企画 庄本光政」「構成 小野祖教」「脚色考証 岡田米夫」「時代考証 平沢定人」「作詩 白田碧洋」「作曲 平井康三郎」「台詞 劇団不二」「作画演出 大藤信郎」、あらずじ。『影絵映画 大國主命とイナハの魂(一巻)』、クレジット「製作 神社本庁」「作品 千代紙映画社」「企画 庄本光政」「構成 小野祖教」「脚色考証 岡田米夫」「時代考証 平沢定人」「作詩 白田碧洋」「作曲 平井康三郎」「台詞 劇団不二」「作画演出 大藤信郎」、あらずじ。両面プレス。	良好。



資料コード	資料番号1 (分類)	資料番号2 (通し番号)	資料番号3 (配架分類)	関係資料ID	プレス種別	プレス名	素材判型 種・枚	縦横 (cm)	注記	状態注記
大藤03-012	ofuji	03	012	0	作品 プレス	THE LEGEND OF THE DRAGON (八岐の大蛇 退治 英語版)	紙 B5 1・18	25.6 × 18.1	英文解説とシノプシス。裏面記載なし。	良好。 復写同封。
大藤03-013	ofuji	03	013	0	作品 プレス	大聖 釋尊	紙 B5 2・2	26.5 × 18.7	「大聖 釋尊 三幸映画社作品」『影絵映画物語 (全六巻)』、クレジット「構成演出 大藤信郎」『作曲指揮 本田鐵造』「後援 日本佛教聯合會、全日本佛教會聯盟、日本宗教聯盟」『製作 原島延行』、「梗概」(前篇「成道の巻」)。	良好。
大藤03-014	ofuji	03	014	0	映画人 関連 プレス	大藤信郎を偲ぶ 会 一影絵 映画鑑賞会	紙 1・1	17.5 × 16.5	「[1961年]11月17日 1PM. ヤマホール」主催 大藤信郎を偲ぶ会 / 後援 教育映画製作者連盟、毎日新聞社。内容は「大藤信郎略歴 大藤氏自筆による略歴書より」「作品歴」、あらずじ「くもの糸」くじら「幽霊船」釈迦の生涯、飯田心美「大藤信郎さん思い出」。当日の挨拶は「近代美術館 齋藤宗武」。「大藤信郎を偲ぶ会」は東京都大田区道々橋180 三幸スタジオ内。変形三折。	良好。
大藤03-015	ofuji	03	015	0	作品 プレス	線と色の即興 詩	紙 A5変形 1・1	22.2 × 14.7	「東和映画特選短篇 カナダ映画局作品 (色彩動画)『線と色の即興詩』Blinky Blank (作画 ノーマン・マクラレン)」、「解説」、A5変形三折。	良好。
大藤03-016	ofuji	03	016	0	作品 プレス	千代紙ト キー 春の唄	紙 A5変形 1・1	22 × 15	表面記載「コロンビアレコード二五八一九-A 春の唄」さくら さくくに 春の唄 きいてうかてみて 踊れ 千代紙トキー 春の唄」トキー パターンペーパー 全一卷 金五円」トキー 十六ミリ全一卷 金十円」千代紙グラフィック 作画 大藤信郎」、裏面記載「パターキー 狼狽合戦」パターキー 文福茶釜」新發賣魔法タンサー 東京エレクトリック化学研究所」。「大藤信郎 千代紙グラフィック」。	良好。
大藤03-017	ofuji	03	017	0	配給 ライン ナップ	千代紙映画 カタログ	紙 1・1	14.3 × 9	1枚目「千代紙映画カタログ」製作所 千代紙映画社」、2枚目「1 文部省推薦 千代紙映画 馬具田城の盗賊 全巻巻(一〇〇〇呎) / 2 千代紙映画 孫悟空物語 同 (同呎) / 3 無字幕影絵映画 くぢら 同 (同呎) / 4 文部省推薦 千代紙映画 みかん船 同 (同呎) / 5 千代紙映画 実寫應用 きりぬき浦島 同 (同呎) / 6 文部大臣賞推薦 千代紙映画 こかねの花 同 (同呎)」、3枚目「7 デスク式トキー 千代紙映画 お關所全巻巻(一六〇〇呎) / 短篇 千代紙映画 / 1 コロンビアレコード 君ヶ代伴奏 國歌君ヶ代 全巻巻(約二〇〇呎) / 2 ビクターレコード 村祭伴奏 村祭り 同 (二〇〇呎) / 3 コロンビアレコード 春の唄伴奏 春の唄 同 (同) / 4 ポリドールレコード 相撲レコード 伴奏 武蔵山と朝汐の珍相撲 同 (二五〇呎)」。謄写版、3枚綴り、右上に紐綴じ。	汚れがあるが比較的 良好。2枚 目のみバラで1 枚ある。
コレクション外 (NFC既存資料)	5	7829	1	134564	作品 プレス	佛陀	紙 B5 1・1	18 × 24.8	「映画物語 佛陀 全四巻 [四を五に訂正] / 日本宗教映画研究所」、クレジット「製作 原島源郎」『構成演出 大藤信郎』「後援 日本佛教連合會、全日本佛教連盟、日本宗教連盟」、「梗概 (大型釈尊後篇「仏陀」)」。裏面記載なし。映像文化製作者連盟寄贈資料。	折り目、テープ 痕あり。

表4 ポスター

資料コード	資料番号1 (分類)	資料番号2 (通し番号)	資料番号3 (配架分類)	関係資料ID	ポスター種別	ポスター名	素材判型	縦横 (cm)	組数 種 枚	注記	状態注記
大藤04-001	2	30285	7	87474	スタンダード ポスター	天狗退治	紙	76.4 × 35.2	1 1 1	表記「團子兵衛漫画 作画 大藤信郎 / オールトキー / 天狗退治 全巻巻 / 無声16ミリ版 発声35ミリ版 / 提供 東京シネマ / 製作 千代紙映画社 / 晶中進光社印行」。	折り目、銀痕あるも、かなり良好。
大藤04-002	ofuji	04	002	0		大聖 釋尊	紙	119 × 83	1 1 1	表記「[影絵]映画 三幸映画社作品 / 大聖 釋尊 特別試写 / 演出 大藤信郎 / 後援 日本旅行倶楽部新宿班」。下部に木製の巻軸付。	破れ、汚れ等状態が悪く、巻軸がひどい。2016年度、資料保存器材に依頼して補修済。軸を分離して保管。

表5 スチル写真

資料コード	資料番号1 (分類)	資料番号2 (通し番号)	資料番号3 (配架分類)	関係資料ID	写真種別	写真名	素材判型	縦横 (cm)	種 枚 点数	注記	状態注記
大藤05-001	1	59665	3	122400	アルバム	天皇家の宝物 三種の神器 アルバム	紙焼バライ タ キャピネ (5×6インチ)	18.2 × 25.8	33 33 1	詞書付スチル写真アルバム、現存2頁目には影絵が添付。裏表紙の写真「天皇家の宝物 三種の神器 全四巻」。台紙は「大藤信郎用箋」。現存版「古事記物語 皇孫家之三つの宝 影絵幻想譜」(1959年)の別バージョンと考えられるが、当面、同作品に関係付けておく。	現存の台紙は36枚、72頁、写真は33枚。冒頭4枚ほど頁付が欠れている。おそらく表紙は欠落していると考えられる。紐綴。微・汚れあり。縦横の大きさは台紙の大きさ。
大藤05-002	1	59666	3	122401	アルバム	大藤信郎作品 アルバム	紙焼バライ タ キャピネ (5×6インチ)	19.7 × 29	58 58 1	記載情報によれば作品名は順に「釈尊」(1枚)、「佛陀」(2枚)、「アダム」(2枚)、「雪ノ夜ノ夢」(2枚)、「アダムとイブ」(4枚)、「くじら」(3枚)、封筒添付「(スチール ゆうれい船 十八枚 / 釈尊 五枚在中)とあるが、中身はない)、「夕鶴」(原作 木下順二 / かげえ 大藤信郎、12枚)、「不明、釈迦か」(3枚)、「古事記物語 天の岩戸開き、6枚」、「お関所」(3枚)、「こま犬の目」(1枚)、「孫悟空物語」(4枚)、「不明、弥次喜多 地獄極楽か」(1枚)、「不明、千代紙作品」(2枚)、「不明、村祭か」(1枚)、「集合写真」(3枚)、「舞台写真、復興祭」(1枚)、「不明、千代紙作品」(2枚)、「舞台写真、舞台背景等」(5枚)。裏見返しに「千代紙映画社」大藤」印あり。「夕鶴」のうちの一枚の裏面に「映画と演芸」特写につき他誌へ流用貸出の儀は御遠慮下さい」との印がある。「アサヒグラフ別冊 秋季特別号 映画と演芸」朝日新聞社、1953年9月20日発行のグラビア「本誌特写 夕鶴」(14~15頁)に9葉の写真が掲載されている。「孫悟空物語」の裏面には「東京シネマ商會」社判あり。	表紙、見返し等も含め 全体で56頁、台紙は 23枚、添付写真は57 枚。右開きと考えられ る。紐綴。微・汚れ、 剥がれ落ちた形跡の あるもの、剥がれ落ち たものあり。縦横の大 きさはアルバム本体の 大きさ。
大藤05-003	1	59669	3	122404	アルバム	マレー沖海 戦 アルバム	紙焼バライ タ 名刺 (2.5× 3.5インチ)	11.5 × 14.5	15 15 1	詞書付スチル写真アルバム、蛇腹式。表紙記載情報「マレー沖海戦 作画 大藤信郎」、表紙裏「影絵映画 マレー沖海戦 作画 大藤信郎」。	全体で18頁。表紙に 微・汚れがあるが、他は 比較的良好。写真は 比較的良好。縦横の大 きさはアルバム本体の 大きさ。
大藤05-004	1	59667	3	122402	アルバム	マレー沖海 戦 アルバム	紙焼バライ タ キャピネ (5×6インチ)	16.8 × 24	15 15 1	詞書付スチル写真アルバム、蛇腹式。表紙記載情報「マレー沖海戦 作画 大藤信郎」。	全体で20頁。破損、 破れ、はがれ、写真の 癒着、微・汚れなど 状態悪い。写真は 確認できるのは2枚 のみ。縦横の大きさは アルバム本体の大き さ。
大藤05-005	ofuji	05	005	115759	ポトレイト	大藤いち ちみ [ポトレイト]	紙焼バライ タ 四切 (10×12 インチ)	32.2 × 26.2	1 1 1	大藤信郎の夭折した妹、大藤いちちみ。人物特定は「婦人グラフ」1926年11月号、グラビア「千代紙映画のお嬢様 大藤いちちみ様」による。いちちみの没年は1927年6月24日で19歳(小田原市国府津の時宗運台寺、大藤家墓所跡による)。ガラス入り木製額縁、吊下用の紐付、裏面に「東京・銀座・七ノ二 八咫家」のラベルあり。	写真は30.5×24.5cm。 額縁の破損なし。
大藤05-006	ofuji	05	006	115760	ポトレイト	大藤信郎 [脚 付額縁入ポ トレイト]	紙焼バライ タ キャピネ (5×6インチ)	32 × 29	1 1 1	大藤信郎のポトレイト(戦後のもの)の周囲に7枚の浅草寺印の散華紙、左下部に女性の切抜写真を貼付。女性は「種り草物語」(1926)に出ている女性と同一と思われるので、大藤信郎の妹いちちみの可能性が高い(「婦人グラフ」1926年11月号、グラビア「千代紙映画のお嬢様 大藤いちちみ様」参照)。ガラス入り脚付木製額縁。今回の調査で大藤のポトレイトの下にもう1枚別の肖像写真が入っていることが判明。	脚付額縁の木枠破 損、要補修。縦横の大 きさは額縁の大き さ。
大藤05-007	1	59668	3	122403	アルバム	蜘蛛の絲 アルバム	紙焼バライ タ キャピネ (5×6インチ)	15 × 21	46 46 1	詞書付スチル写真アルバム。末尾の4枚の裏面には「道灌と欽山」の印および「帝國教育映画株式会社 東京市日本橋区南茅場町四十三 電話茅場町(66)2427番」との丸印あり。	全体で48頁、裏表紙 は欠落していると思 われる。左開き紐綴。 全写真が互いに癒着 、はがれ、微・汚 れ、アルバム破損な ど状態悪い。癒着の ため写真が確認でき るものはない。縦横 の大きさはアルバム 本体の大きさ。

資料コード	資料番号1 (分類)	資料番号2 (通し番号)	資料番号3 (配架分類)	関係資料ID	写真種別	写真名	素材判型	縦横 (cm)	種枚 点数	注記	状態注記
大藤05-008	1	59670	3	122405	アルバム	大藤信郎関連 ネガアルバム	白黒ネガ フィルム 名刺 (2.5× 3.5インチ)	12 × 7.8	29 29 1	作品のステル写真ではなく、人物や風景を写したスナップ写真。	100枚入りのネガアルバム。ネガと紙袋の癒着のためネガを出すことができず状態悪い。表紙に蝋・汚れあり。縦横の大きさはアルバム本体の大きさ。
大藤05-009	1	59624	1	115761	ステル写真	道灌と欽血	紙焼バライタ キャピネ (5×6インチ)	12.1 × 16.5	1 1 1	裏面に作品名の印と「帝國教育映画株式会社 東京市日本橋區南茅場町四十三 電話茅場町(66)2427番」との丸印あり。坪内逍遙作の児童劇「道灌と欽血」は、1930-1931年頃、帝國教育映画で映画化された。早稲田演劇博物館に「道灌と欽血 撮影臺本」(請求記号:ヨ05 23)がある。大藤の関わりは不詳。	良好。
大藤05-010	1	59625	1	115762	スナップ 写真	大藤信郎	紙焼バライタ キャピネ (5×6インチ)	11.2 × 15.6	1 1 1	式典の写真。1959年の文部省による社会教育功労者表彰式のときのものか。大藤10-003、大藤11-039参照。	良好。
大藤05-011	1	59626	1	115763	スナップ 写真	大藤信郎	紙焼バライタ キャピネ (5×6インチ)	11.2 × 15.6	1 1 1	集合写真。前列中央に大藤、中列左から3人目は荻野茂二。年代不詳だが、全日本俳優連合協会など戦前の集まりか。	良好。アルバムからの剥がし痕あり。
大藤05-012	1	59627	1	115764	スナップ 写真	大藤信郎と 政岡憲三	紙焼バライタ キャピネ (5×6インチ)	11.1 × 15.1	1 1 1	年代不詳、戦前か。テーブルの上に立体造形物がいくつか置いてある。	良好。アルバムからの剥がし痕あり。
大藤05-013	1	59628	1	115765	スナップ 写真	大藤信郎	紙焼バライタ キャピネ (5×6インチ)	12 × 16.6	1 1 1	年代不詳。打合せまたは酒席か。背景に「子規全集」が見える。「ヨシノ」のエンボス印、撮影データフォーマットの印あり。	良好。アルバムからの剥がし痕あり。
大藤05-014	1	59629	1	115766	ポートレイト	紙恭輔	紙焼バライタ キャピネ (5×6インチ)	15.9 × 11.4	1 1 1	「大藤様／紙恭輔」のサインあり。年代不詳だが、紙は大藤作品の「団子兵衛捕物帖 開けーごまの巻」(1952)や「色彩マンガ映画 花と蝶」(1954)の音楽を担当しているため、この頃のものか。	良好。アルバムからの剥がし痕あり。
大藤05-015	1	59630	1	115767	スナップ 写真	大藤スタジオ 外観	紙焼バライタ キャピネ (5×6インチ)	11.7 × 15.5	1 1 1	裏面記載「大藤スタジオ」。場所は渋谷区代々木上原町1239の自宅か。年代不詳、取材写真か。「藤田佳子と小鳩くるみ」(関係資料ID:115768)と同時期の可能性もある。	良好。アルバムからの剥がし痕あり。
大藤05-016	1	59631	1	115768	スナップ 写真	藤田佳子と 小鳩くるみ	紙焼バライタ キャピネ (5×6インチ)	11.6 × 16.1	5 5 5	女優の藤田佳子と小鳩くるみが大藤スタジオを訪問し、作業を手伝ったスナップ。雑誌などの訪問企画と思われる。裏面記載「大藤スタジオ／一日助手／藤田佳子氏／松島トモ子氏【正しくは小鳩くるみの誤り】」。背景にある教育映画配給社のカレンダーは1958年3月。製作中の作品は影絵作品で、年代的に「古事記物語」の一篇か。	良好。一部にアルバムからの剥がし痕あり。横3枚、縦2枚。
大藤05-017	1	59632	1	115769	ポートレイト	大藤信郎 [ポートレイト]	カラーポジ フィルム プロローニ サイズ	8.3 × 10.2	1 1 1	年代不詳、戦後、代々木上原の自宅前か。	台紙(スライドマウント)に入ったカラーポジ。褪色。縦横の大きさは台紙の大きさ。
大藤05-018	1	59633	1	115770	ステル写真	古事記物語	紙焼バライタ 手札・L判 (3.5×5インチ)	7.7 × 11.4	10 20 20	6枚に裏書あり。裏面記載「あまのみはしら／天の神柱」(2枚)。「イザナミがヘルコを葺の舟に入れて流す」(3枚)。「火の神のためにいざなぎの姫の昇天／火の神のためにイザナミの姫死ぬ」(4枚)。「黄泉／黄泉【こうせん】の国の入口」(4枚)。「スサノヲの命タカマガ原を追放【さまよう】」(1枚)。「やまたのおろち／ヤマタの大蛇」(1枚)。「すかの宮／スガノ宮」(1枚)。「大藤」印あり)。「不明」(2枚)。「不明」(1枚)。「不明」(1枚)。以前の登録写真名:日本神話、20種20枚を訂正。	良好。
大藤05-019	1	59634	1	115771	ステル写真	みかん船	紙焼バライタ 手札・L判 (3.5×5インチ)	7.6 × 10.5	1 1 1	裏面記載「みかん船／ミカン船」。「東京市小石川區小日向水道町百〇四番地／高級映画撮影製作／東京シネマ■■■[商會]／電話小石川四■■■」社判。	良好。アルバムからの剥がし痕あり。
大藤05-020	1	59635	1	115772	ステル写真	くじら	紙焼バライタ 手札・L判 (3.5×5インチ)	8.2 × 11.3	1 1 1	裏面記載「くじら／舞船する旅船」。	良好。アルバムからの剥がし痕あり。
大藤05-021	1	59636	1	115773	ステル写真	夕鶴	紙焼バライタ 手札・L判 (3.5×5インチ)	7.2 × 11.1	1 1 1	裏面記載「夕鶴／ツウ ハタリノ場」。	良好。アルバムからの剥がし痕あり。

資料コード	資料番号1 (分類)	資料番号2 (通し番号)	資料番号3 (配架分類)	関係資料ID	写真種別	写真名	素材判型	縦横 (cm)	種枚 点数	注記	状態注記
大藤05-022	1	59637	1	115774	ステル写真	マツチ賣リノ 少女	紙焼バライタ キャピネ (5×6インチ)	12.4 × 16.5	1 1 1	裏面記載「マツチ賣リノ少女」。映画題名は「雪の夜の夢」(1946)。	良好。アルバムからの剥がし痕あり。
大藤05-023	1	59638	1	115775	ステル写真	蜘蛛の絲	紙焼バライタ キャピネ (5×6インチ)	10.8 × 15.1	2 2 2	裏書記載「クモノ糸」「クモノ糸 一場面」。	良好。
大藤05-024	1	59660	3	115776	ステル写真	影絵物語 日蓮聖人傳	紙焼バライタ	14.4 × 20.1	1 1 1	表紙と題辞のみ。本来はアルバムであったと思われる。表紙「影絵物語 日蓮聖人傳 構成作画 大藤信郎」、題辞「日蓮 信即謹製」。台紙は、「大藤信郎用箋」。表紙にはパラフィン(橙色)の一部が付いており、題辞にはパラフィンが付いている。	台紙の緩じが切れている。台紙の大きさは18.2×25.9cm。
大藤05-025	1	59639	1	115777	ステル写真	天皇家の宝物 三種の神器	紙焼バライタ キャピネ (5×6インチ)	14 × 19.9	1 1 1	タイトルバック「天皇家の宝物 三種の神器 全四巻」。「天皇家の宝物 三種の神器 アルバム」(関係資料ID:122400)の最終頁と同じ写真。現存版「古事記物語 皇孫家之三つの宝 影絵幻想譜」(1959年)の別バージョンと考えられるが、当面、同作品に関係づけておく。	良好。
大藤05-026	1	59640	1	115778	ステル写真	みかん船	紙焼バライタ キャピネ (5×6インチ)	11.8 × 16.4	1 1 1	裏面記載「みかん船」。「東京市小石川區小日向水道町百〇四番地／高級映画撮影製作／東京シネマ商會／電話小石川四、八九六番」社判。	良好。
大藤05-027	1	59641	1	115779	ステル写真	アダムとイブ	紙焼バライタ 手札・L判 (3.5×5インチ)	8.9 × 12.6	1 1 1	裏面に天地の注意書き。「小説俱樂部」の印あり。35mmフィルムからの撮影。	良好。
大藤05-028	1	59642	1	115780	ステル写真	黒ニヤゴ	紙焼バライタ キャピネ (5×6インチ)	12 × 16.5	1 1 2		良好。
大藤05-029	1	59643	1	115781	ステル写真	古事記物語	紙焼バライタ キャピネ (5×6インチ)	10.5 × 12.6	5 5 5	裏面記載「3」「6」「8」「9」。影絵の絵柄は、イザナギとイザナミの国産み、長鳴鳥、機織り(アマテラス)、高天原を彷徨うスサノヲ、アメノウズメの踊りと思われる。	良好。
大藤05-030	1	59644	1	115782	葉書・ ポストカード	孫悟空物語		8.9 × 14	1 1 1	文面「市外中渋谷四七／大藤八重様／先日はわざわざおさくらひ會のお招きに預り恐れ入りました。会憎前後もあり、また小生の如き富本を聞く資格なくつひに失礼致しました。一枝【推定、大藤の妹いちるのことか】さんの是非ともおききしたかったのですが実に残念でした。先はお礼やお詫びやら 草々」。差出人は不明。消印は「京橋11.24 4-6」。	良好。アルバムからの剥がし痕あり。
大藤05-031	1	59645	1	115783	ステル写真	孫悟空物語	紙焼バライタ キャピネ (5×6インチ)	11.6 × 16.4	1 1 1	裏面記載「孫悟空」。「東京市小石川區小日向水道町百〇四番地 高級映画撮影製作 東京シネマ商會 電話小石川四、一九二 電話小石川四、八九六番」社判。	良好。アルバムからの剥がし痕あり。
大藤05-032	1	59646	1	115784	ステル写真	心の力	紙焼バライタ キャピネ (5×6インチ)	11 × 15.4	10 10	1枚に裏面記載「コドページ」。	良好。アルバムからの剥がし痕あり。サイズはキャピネサイズ6枚、手札サイズ4枚。
大藤05-033	1	59661	3	115785	ステル写真	こがねの花	紙焼バライタ 四切(10×12 インチ)	21.1 × 28.2	1 1 1		良好だが、裏面に汚れあり。
大藤05-034	1	59662	3	115786	ステル写真	沼の大将	カラー紙焼 RC(印画紙) 四切(10×12 インチ)	24.2 × 29.4	4 4 4	4枚全てに裏面記載「B」印、「乞御返却」印。「東京市京橋區銀座西六丁目六番地 数寄屋館 日本音画配給所 電話銀座二七七八番」社判。カラー画像、印刷したロビーカードの可能性もある。	良好。1枚に紙穴あり。
大藤05-035	ofuji	05	035	115787	ステル写真	沼の大将	ガラス原版 キャピネ (5×6インチ)	11.9 × 16.4	2 2	2枚とも紙焼きは存在しない。	良好。原稿用紙に包んである。
大藤05-036	ofuji	05	036	115788	資料写真	大藤信郎関連	ガラス原版 4×5インチ	8.2 × 10.7	3 3 3	「徑 みち」と書かれた紙に包まれている。内容は細の畦道にいる人物等の写真。	良好。紙に包んである。
大藤05-037	ofuji	05	037	15789	資料写真	大藤信郎関連	ガラス原版 4×5インチ	10.7 × 8.2	10 10 10	内容は南米大陸地図を写した16mm両目フィルムの接写と、その輪のぼし。他に3枚の紙焼きと2つのネガの切れ端が混入。ネガの図像は別な写真で日本の風景、鳴子坂等。	良好。紙箱「FUJI DRY PLATES A1」に保管。

資料コード	資料番号1 (分類)	資料番号2 (通し番号)	資料番号3 (配架分類)	関係資料ID	写真種別	写真名	素材判型	縦横 (cm)	種枚 点数	注記	状態注記
大藤05-038	1	59647	1	115790	フィルムコマ	花と蝶	カラーポジ フィルム 35mm	5 × 5	1 1 1	映画用35mmリバーサル・ポジフィルム(コ ニカラー)2巻分を「SAKURA COLOR」 の紙製スライドマウントに入れてある。1巻 が画像で、1巻が編集の際必要な数字 (カット番号等)、カット頭を切断したもの。 現存プリントは16mm版なので、この35mm の駒は重要なもの。	画像の状態は良好で、 褪色していない。台 紙の接着は剥がれて いる。縦横の大きき は台紙(スライドマウ ント)の大きさ。
大藤05-039	1	59648	1	115791	フィルムコマ	くじら	カラーポジ フィルム 35mm	5 × 5	1 1 1	映画用35mmポジフィルム2巻分を 「SAKURA COLOR FILM」の紙製スラ イドマウントに入れてある。2巻とも画 像で、褪色がひどい。台紙の接着を剥 がせないで、フィルム素材の確認はで きない。	褪色あり。
大藤05-040	1	59649	1	115792	資料写真	馬の巡廻動き の画	紙焼バライ ト手札・L判 (3.5×5インチ)	8 × 11.6	2 2 2	1枚の裏面記載「巡廻動きの画」と手書 き。影絵作品の製作過程を撮影したも ので、畳の上で切り絵等を並べた様子 がみとれる。該当作品不詳。	良好。別の1枚は 6.0×8.9cm。
大藤05-041	1	59650	5	115793	スチル写真	竹取物語 ネガフィルム	カラーネガ フィルム 35mm	3.5 × 22.8	1 1 1	35mm スチルフィルムで、6巻分。スチル 写真用にセルを撮影したもの。	パーフォレーション目こ ぼれあり。エッジ情報は 「SAFETY FILM」。パ ラフィンで包んである。
大藤05-042	1	59651	1	115794	スチル写真	馬具田城の 盗賊	紙焼バライ トキャピネ (5×6インチ)	16.8 × 12	1 1 1	裏面記載「馬具田城」。「東京市小石川 区小日向水道町百〇四番地 高級映画 撮影製作 東京シネマ商会 電話小石 川四、一九二 電話小石川四、八九六 番」社判。怪龍城のみの切り絵で、いわ ゆる場面スチルではない。	良好。アルバムから の剥がし痕あり。
大藤05-043	1	59663	3	115795	スチル写真	こかやの花	紙焼バライ ト四切(10×12 インチ)	21 × 28.1	2 2 2		良好。1枚に紙穴あり。
大藤05-044	1	59652	1	115796	スチル写真	大藤信郎関連	紙焼バライ トキャピネ (5×6インチ)	12 × 16.5	3 3 3	作品名不詳。1936年「土星」、または 1928年「星」の可能性もある。	ほぼ良好。
大藤05-045	1	59653	1	115797	スチル写真	西遊記	紙焼バライ トキャピネ (5×6インチ)	12 × 16.4	3 4 4	裏面記載「西遊記」と手書き。	若干汚れあり。
大藤05-046	1	59654	1	115798	スチル写真	竹取物語	紙焼バライ ト手札・L判 (3.5×5インチ)	8.8 × 12.8	1 1 1	カラー写真。かぐや姫が富士山を越え て月の世界に帰る、翁が追いつがるラ ストの場面。	若干褪色。画像上端、 若干割がれあり。ア ルバムからの剥がし 痕あり。
大藤05-047	1	59664	1	115799	スチル写真	お関所	カラー紙焼 RC(印画紙) 四切(10×12 インチ)	24.2 × 29.3	2 2 2	裏面記載「B」印、「乞御返却」印、「東京 市京橋區銀座西六丁目六番地 数寄屋 館 日本音画配給所 電話銀座二七七八 番」社判。カラー画像。印刷したロビー カードの可能性もある。山の街道を行 く馬上の人の画像を「お関所」ではない 可能性もある。	良好。1枚に紙穴あり。
大藤05-048	1	59655	1	115800	スチル写真	作品名不明	紙焼バライ ト手札・L判 (3.5×5インチ)	7.8 × 11.3	2 2 2	漫画映画。内容は森の月と、月見のお団 子の前に集まるウサギとサルとタヌキ。	良好。アルバムから の剥がし痕あり。
大藤05-048	1	59656	1	122406	スチル写真	作品名不明 千代紙映画	紙焼バライ ト手札・L判 (3.5×5インチ)	6.8 × 10.2	1 1 1	千代紙作品「弥次喜多 地獄極楽」(1927) か。	良好。アルバムから の剥がし痕あり。
大藤05-049	1	59657	1	115801	スチル写真	作品名不明 釈迦	紙焼バライ ト手札・L判 (3.5×5インチ)	8.3 × 12.1	1 1 1	影絵作品「釈迦」(1948)、「大聖釈尊 前 篇」(1949)、「大聖釈尊 後篇」(1952)な どの可能性がある。	良好。アルバムから の剥がし痕あり。
大藤05-050	1	59658	3	115802	スチル写真	作品名不明 釈迦	紙焼バライ トキャピネ (5×6インチ)	12.2 × 16.5	2 2 2	元「幽霊船」として登録されていたが、映像 を確認の上、別作品と確定。絵柄から影 絵作品「釈迦」(1948)、「大聖釈尊 前篇」 (1949)、「大聖釈尊 後篇」(1952)などの 可能性がある。	良好。もう1枚は10.9 ×15.0cm(白枠のない もの)。
大藤05-051	1	59659	3	115803	資料写真	大藤信郎関連	白黒ネガ フィルム 35mm	3.5 × 18.8	1 1 1	35mm スチルフィルムで、5巻分。内容 は古代遺跡や校倉造など。中央の駒に て、影絵の人物を入れた駒が貼り付け てある。内容から判断すると、「古事記 物語」に関連した資料か。	フィルムの変形や膜 面割がれが見られ る。エッジ番号は57- JS ●●。
大藤05-052	ofuji	05	052	115804	スチル写真	釈迦	紙焼バライ ト手札 半切	36.5 × 45	1 1 1	中央にお釈迦様。四周を14場面に分割。 破損、汚れ、ムレ等、 劣化が激しい。2016 年度、資料保存器材 に依頼して補修済。	
大藤05-053	1	59349	5	120876	スチル写真	『竹取物語』 作画中の大藤 信郎	紙焼バライ ト六切(8×10 インチ)	19.4 × 24.5	1 1 1	『竹取物語』作画中の大藤信郎。	良好。

資料コード	資料番号1 (分類)	資料番号2 (通し番号)	資料番号3 (配架分類)	関係資料ID	写真種別	写真名	素材判型	縦横 (cm)	種枚 点数	注記	状態注記
大藤05-054	ofuji	05	054	0	アルバム	特集上映「ア ニメーション 映画の回顧」 初日パーティ スナップ写真	紙焼バライ トキャピネ (5×6インチ)	11 × 15	27 27 27	撮影日：1971年11月25日、会場：フ ィルムセンター 4階会議室。便宜的に資料 コード「大藤05-054」とした。資料内訳 (全て左から右に写っている人物名)： (1) (2) (3) 小林源次郎、小林綾子、玉川 文英、(4) 小林源次郎、玉川文英、(5) 写し絵風呂、(6) 小林綾子、小林源次 郎、玉川文英、(7) (8) 小林源次郎、玉 川文英、(9) 山本早苗、瀬尾光世、(10) 瀬尾光世、[一人不明]、玉川文英、小 林源次郎、清水晶、飯田心美、(11) [一 人不明]、玉川文英、小林源次郎、清水 晶、飯田心美、(12) 山本早苗、大藤八 重、(13) [一人不明]、玉川文英、小林 源次郎、(14) (15) 阿部貞一、大藤八重、 [一人不明]、(16) 大藤八重、牛原虚彦、 (17) 池田義信、牛原虚彦、(18) 牛原虚 彦、五所平之助、池田義信、(19) 阿部 貞一、五所平之助、(20) 瀬尾光世、政 岡憲三、山本早苗、(21) 小林行雄、池 田義信、(22) 大宮公平、[二人不明]、 (23) 小林行雄、[一人不明]、池田義信、 (24) 岡本忠成、小野耕世、森卓也、[一 人不明]、月岡貞夫、(25) 杉本五郎、岡 本忠成、小野耕世、森卓也、(26) (27) 大藤八重。(1)～(8)までは1階上映ホ ール舞台で撮影。	台紙に貼り付けてあ る。コクヨアルバム。
コレクション外 (NFC既存資料)	1	27261	1	50743	スチル写真	幽霊船	紙焼バライ トキャピネ (5×6インチ)	12.2 × 16.5	19 22 22	一部の裏面の判子の インクが写っている ものがある。画が左右 逆のものがある。	
コレクション外 (NFC既存資料)	1	27270	1	50801	スチル写真	くじら	紙焼バライ トキャピネ (5×6インチ)	12.2 × 16.5	4 8 8	35mmフィルムを駒振りしたもので、サ ウンドトラックも写り込んでいる。全て の画が左右逆。	良好。全ての画が左 右逆。
コレクション外 (NFC既存資料)	1	27278	1	50819	スチル写真	蜘蛛の糸	紙焼バライ トキャピネ (5×6インチ)	11.7 × 15.9	7 10 10	実際の映像を見ながら、裏面左下に順 番を振った。	良好。オリジナルのスチ ル写真が4枚、複写 (おそろく駒振り)が3種 6枚。複写の3種は全 て画が左右逆。
コレクション外 (NFC既存資料)	1	27289	1	50847	スチル写真	大聖釈尊	紙焼バライ トキャピネ (5×6インチ)	10.8 × 15	5 5 5	題名は推定、要調査。元6枚のうち、1 枚は「幽霊船」なので、新たに「幽霊船」 として分離した。	良好。
コレクション外 (NFC既存資料)	1	49721	1	104684	スチル写真	くじら	紙焼バライ トキャピネ (5×6インチ)	12.2 × 16.5	3 6 6	おそろく駒振り。全ての画が左右逆。	良好。全ての画が左 右逆。
コレクション外 (NFC既存資料)	1	57265	1	116806	スチル写真	古事記シー ズ 天の岩戸 開きの巻	紙焼バライ ト手札・L判 (3.5×5インチ)	7.9 × 11.1	3 3 3	映像文化製作者連盟寄贈資料。	良好。裏面にセロハ ンテープ跡あり。
コレクション外 (NFC既存資料)	1	58415	1	118538	スチル写真	古事記物語 八岐大蛇退治	紙焼バライ ト手札・L判 (3.5×5インチ)	8 × 12.1	1 1 1	映像文化製作者連盟寄贈資料。	良好。アルバムから の剥がし痕あり。
コレクション外 (NFC既存資料)	1	64486	1	191663	スチル写真	幽霊船	紙焼バライ トキャピネ (5×6インチ)	10.9 × 13.8	1 1 1	「大聖釈尊」(関係資料ID：50847)に 入っていたが、新たに「幽霊船」として 分離した。	良好。
コレクション外 (NFC既存資料)	1	9787	1	11415	スチル写真	お江戸の春	紙焼バライ トキャピネ (5×6インチ)	11.6 × 16.4	1 1 1	戦前キネマ旬報社旧蔵資料。アニメー ション。「キネマ旬報」1928年2月11日、 第286号、67頁に図版あり(但し、別な 図像)。裏面記載「キネマ旬報社保存用 スチル」印、「A-3」書込み。	良好。
コレクション外 (NFC既存資料)	1	13170	1	34128	スチル写真	城主様と 馬鹿八	紙焼バライ トキャピネ (5×6インチ)	10.7 × 16.5	2 2 2	戦前キネマ旬報旧蔵資料。裏面記載 「K6-23」「日活 政岡憲三操作監督 城主 様ト馬鹿八」書込み。キネマ旬報社整理 袋「日活(現代) 城主様と馬鹿八/376」 同封。	良好。
コレクション外 (NFC既存資料)	1	14069	1	36410	スチル写真	忍術松之助 再来	紙焼バライ トキャピネ (5×6インチ)	10.6 × 15.6	2 2 2	戦前キネマ旬報旧蔵資料。「キネマ旬 報」1928年8月1日号(「ニホンもの画 報」)に写真掲載。裏面記載「キネマ旬報 社保存用スチル」印、「N2-14」「忍術松 之助再来」書込み。キネマ旬報社整理袋 「日活(時代) 忍術松之助再来/32」同封。	良好。
コレクション外 (NFC既存資料)	1	15301	2	43937	スチル写真	快樂的朋友	紙焼バライ トキャピネ (5×6インチ)	10 × 15.2	4 4 4	戦前キネマ旬報旧蔵資料。影絵映画。 日本語タイトルは「愉快な相棒」。うち1 枚は吉村操監督のシムレットのスナッ プ。「スナップ」吉村操監督と花電車」。 キネマ旬報社簡易整理袋「華北 快樂 的朋友」同封。	良好。



資料コード	資料番号1 (分類)	資料番号2 (通し番号)	資料番号3 (配架分類)	関係資料ID	写真種別	写真名	素材判型	縦×横 (cm)	種枚 点数	注記	状態注記
コレクション外 (NFC既存資料)	1	15317	1	46519	スチル写真	鯨	紙焼バライタ キャピネ (5×6インチ)	12×6 6×6 16.4	6 6 6	戦前キネマ旬報旧蔵資料(BR)D001-002(2枚デジタル化済)。裏面記載あり。キネマ旬報社整理袋「大藤プロ(漫画)鯨 1927/2」同封。	良好。
コレクション外 (NFC既存資料)	1	15318	1	46521	スチル写真	きりぬき浦島	紙焼バライタ キャピネ (5×6インチ)	12×5 5×5 16.5	5 5 5	戦前キネマ旬報旧蔵資料。裏面記載「M-6」書込みほかあり。キネマ旬報社整理袋「大藤プロ(漫画)きりぬき浦島 1928/3」同封。	良好。
コレクション外 (NFC既存資料)	1	15319	1	46524	スチル写真	珍説 吉田御殿	紙焼バライタ キャピネ (5×6インチ)	12.1×4 4×4 16.4	4 4 4	戦前キネマ旬報旧蔵資料。裏面記載「キネマ旬報社保存用スチル」印、「M-7」書込みほかあり。キネマ旬報社整理袋「大藤プロ(漫画)珍説吉田御殿 1928/1」同封。	良好。
コレクション外 (NFC既存資料)	1	15320	1	46525	スチル写真	お閨所	紙焼バライタ キャピネ (5×6インチ)	12.2×2 2×2 16.4	2 2 2	戦前キネマ旬報旧蔵資料。裏面記載「M-8」書込みほかあり。キネマ旬報社整理袋「(漫画)お閨所 2」同封。	良好。
コレクション外 (NFC既存資料)	1	15321	1	46527	スチル写真	難船ス物語 第一篇 猿ヶ島	紙焼バライタ キャピネ (5×6インチ)	11.3×2 2×2 16.6	2 2 2	戦前キネマ旬報旧蔵資料(BR)D001-002(2枚デジタル化済)。裏面記載「K5-25」書込みほかあり。キネマ旬報社整理袋「日活(現代)(漫画)難船ス物語(漫画) 1」同封。	良好。
コレクション外 (NFC既存資料)	1	15322	1	46529	スチル写真	難船ス物語 第二篇 海賊 船(海の冒険)	紙焼バライタ キャピネ (5×6インチ)	12.1×5 5×5 16.5	5 5 5	戦前キネマ旬報旧蔵資料。裏面記載「W1-2」書込みほかあり。キネマ旬報社整理袋「日活(現代)(漫画)難船ス物語no.2 海賊船 2」「日活(現代)(漫画)難船ス物語 海賊の巻 3」同封。	良好。
コレクション外 (NFC既存資料)	1	15323	1	46530	スチル写真	商人と猿の 群れ	紙焼バライタ キャピネ (5×6インチ)	12.1×2 2×2 16.5	2 2 2	戦前キネマ旬報旧蔵資料。裏面記載「商人と猿の群れ」「乞御掲載」の印および「帝國教育映画株式会社 東京市日本橋區南茅場町四十一 電話茅場町(66)3519番」の丸印、「W1-2」書込みほかあり。キネマ旬報社整理袋「帝國教育映画(漫画)商人と猿の群れ 1931 1」同封。	良好。
コレクション外 (NFC既存資料)	1	15324	1	46531	スチル写真	力と女の 世の中	紙焼バライタ キャピネ (5×6インチ)	12.1×4 4×4 16.5	4 4 4	戦前キネマ旬報旧蔵資料。裏面記載「11」書込みほかあり。キネマ旬報社整理袋「(漫画)女と力の世の中 1」同封。タイトルの「女と力の世の中」は間違っている。	良好。
コレクション外 (NFC既存資料)	1	15325	1	46533	スチル写真	空襲對防空	紙焼バライタ キャピネ (5×6インチ)	12.1×6 6×6 16.4	6 6 6	戦前キネマ旬報旧蔵資料。裏面記載「空襲對防空」「政岡映画美術研究所」印あり。キネマ旬報社簡易整理袋「政岡映画 空襲對防空 2」同封。	良好。
コレクション外 (NFC既存資料)	1	15326	1	46534	スチル写真	忍術火の玉 小僧	紙焼バライタ キャピネ (5×6インチ)	12.1×6 6×6 16.7	6 6 6	戦前キネマ旬報旧蔵資料。裏面記載なし。キネマ旬報社整理袋「(日活(現代)漫画)忍術火の玉小僧 4」同封。	良好。
コレクション外 (NFC既存資料)	1	15327	1	46536	スチル写真	カンガルーの 誕生日	紙焼バライタ キャピネ (5×6インチ)	11.8×1 1×1 16.3	1 1 1	戦前キネマ旬報旧蔵資料。裏面記載「カンガルーの誕生日/国光映画」書込みあり。キネマ旬報社整理袋「国光映画カンガルーの誕生日 1941」同封。	良好。
コレクション外 (NFC既存資料)	1	15328	1	46538	スチル写真	動物となり組	紙焼バライタ キャピネ (5×6インチ)	10.9×2 2×2 15.1	2 2 2	戦前キネマ旬報旧蔵資料。裏面記載「動物となり組」書込みあり。キネマ旬報社整理袋「漫画 動物園となり組」同封。タイトルの「動物園となり組」は間違っている。	良好。
コレクション外 (NFC既存資料)	1	15329	1	46540	スチル写真	ジャックと 豆の木	紙焼バライタ キャピネ (5×6インチ)	12.2×3 3×3 16.5	3 3 3	戦前キネマ旬報旧蔵資料。うち2枚は二割写真。裏面記載、書込みあり。キネマ旬報社整理袋「朝日映画 ジャックと豆の木 1941 (影絵映画)」2枚同封。切抜記事同封。「映画旬報」1941年5月11日号・批評(滋野辰彦)。「映画技術」1941年5月号・批評(吉田清)。	良好。
コレクション外 (NFC既存資料)	1	15330	1	46541	スチル写真	フクチャン 奇襲	紙焼バライタ キャピネ (5×6インチ)	11.9×3 3×3 16.4	3 3 3	戦前キネマ旬報旧蔵資料。裏面記載なし。キネマ旬報社整理袋「松竹(漫画)フクチャン奇襲 昭和拾七年」同封。松竹プレス「漫画映画 フクチャン奇襲」(B5判)同封。	良好。
コレクション外 (NFC既存資料)	1	15331	1	46543	スチル写真	影繪シリーズ かぐや姫	紙焼バライタ キャピネ (5×6インチ)	12×9 9×9 16.6	9 9 9	戦前キネマ旬報旧蔵資料。裏面記載「朝日映画製作株式会社宣傳部」印、ほか書込みあり。キネマ旬報社整理袋「朝日映画 影繪シリーズ かぐや姫 昭和拾七年 39/39/興行42」同封。切抜記事同封。「映画旬報」1942年2月21日号・批評。「映画旬報」1942年3月21日号・興行(鈴木功吉)、誌名不明・音楽批評。	良好。

資料コード	資料番号1 (分類)	資料番号2 (通し番号)	資料番号3 (配架分類)	関係資料ID	写真種別	写真名	素材判型	縦×横 (cm)	種枚 点数	注記	状態注記
コレクション外 (NFC既存資料)	1	15332	1	46544	スチル写真	桃太郎の海鷲	紙焼バライタ キャピネ (5×6インチ)	11.5×5 5×5 16.5	5 5 5	戦前キネマ旬報旧蔵資料。裏面記載、海軍検閲済番号ほか書込みあり。キネマ旬報社整理袋「芸術映画 桃太郎の海鷲(巻) 72/文-10 昭和拾七年」同封。切抜記事同封。「映画旬報」1942年12月11日号・紹介、「文化映画」1942年10月号・紹介。	良好。
コレクション外 (NFC既存資料)	1	15333	1	46547	スチル写真	からくり地獄	紙焼バライタ キャピネ (5×6インチ)	12.1×1 1×1 16.4	1 1 1	戦前キネマ旬報旧蔵資料。作品詳細不明(書き込みは写真裏による)。「商人と猿の群れ」封筒に混載していた。荒井和五郎・飛石伸也監督作か? 裏面記載「W1-2」「からくり地獄 月形プロ影繪トーキー 原作 松崎啓次」書込み。	良好。

〔表6 セル・原画〕は、今後作成予定。

表7 製作資料

資料コード	資料番号1 (分類)	資料番号2 (通し番号)	資料番号3 (配架分類)	関係資料ID	資料名	大きさ (縦×横×高さ cm)	製作年	点数	注記	状態注記
大藤07-001	ofuji	07	001	0	千代紙映画社 内務省検閲済台本 表紙(未使用)	26.1×36.1		2	文字情報「内務省検閲済台本/題名/ミリ 巻版/全巻/米/製作 千代紙映画社 澁谷區代々木上原町一三三九」。	汚れ、破れ等あり。
大藤07-002	ofuji	07	002	0	大藤信郎製作 撮影台本(未使用)	24.9×35.3		6		二つ折になっている5部は状態よし、残り1部は破れ等状態悪い。左側にパンチ穴2つあり。
大藤07-003	ofuji	07	003	0	シルエット映画 大國主命と いなばのうさぎ 合唱用楽譜	25.1×17.9	1957年	1	作:大藤信郎、作曲:平井康三郎。題名の「うさぎ」はイラストで描かれている。末尾に「1957年6月16日(日)午前9:30(録音)」とある。3頁。大藤12-013「平井康三郎から大藤信郎宛書簡」の同封資料とも考えられる。	酸性紙劣化が若干みられる。
大藤07-004	ofuji	07	004	0	ロッテ・ライニグ ル影繪映画「アクメツ ト皇子物語」 資料集	20.5×49.0cm		1	B5判400字詰原稿用紙に筆記、20枚、綴紙。ドイツ語パンフレット「Lotte Reiniger Silhouettenfilm: Die Geschichte des Prinzen Achmed」の翻訳、翻訳の目次立ては「私の映画「アクメツト皇子物語」に就て/ロッテ・ライニグ」ル影繪映画の題名/フランク・ワルシャウエル「映画の未来の一観察/カール・ウイテ」ル「ロッテ・ライニグの影繪映画/ウイテ・ハース」ル「映画の音楽/クルト・ジッゲル」ルドイツ語パンフレット(20頁)は大藤11-051に配架されていたが、この資料に同封した。裏表紙に「大藤信郎」印。	汚れ、折れ、紙魚等傷みあり。ドイツ語資料は折れ、破れ、セロハンテープ劣化あり。
大藤07-005	ofuji	07	005	0	フィルム運用に 関する承認書(未 使用)	24.5×16.9		5	千代紙映画社名義、文面「承認書/一、題名」「 巻版 全巻 耗組 /右活動寫眞映画ハ当社製作品ニ有之候ヘ共 名儀申請ノモノニ限り不正品ニ無之コトヲ承認致候也/昭和 年月 日/東京市澁谷區代々木上原町一三三九番地/千代紙映画社/殿」。	折れ、紙魚あり。
大藤07-006	ofuji	07	006	0	原画用トレーシング ペーパー スタンダー ドサイズ 大藤信郎 用紙(未使用)	24.9×30.0		10		若干、紙の劣化がある ほぼ良好。
大藤07-007	ofuji	07	007	0	作画撮影台本用 版木	16.7×28.4×2		1		
大藤07-008	ofuji	07	008	0	千代紙映画社 団子兵衛 シナリオ 用表紙 版木(部分)	13.2×31.4×1.9		1		顔色の部分。脇に「伊勢辰」印あり。
大藤07-009	ofuji	07	009	0	千代紙映画社 団子兵衛 シナリオ 用表紙 版木(全体)	30.0×22.2×1.4		1		全体の輪郭線。脇に「伊勢辰」印あり。
大藤07-010	ofuji	07	010	0	千代紙映画社 団子兵衛 シナリオ 用表紙 版木(部分)	30.8×22.1×1.5		1		両面に彫りあり。表面は黒、灰色、黄色、緑色の部分。裏面は赤。脇に「伊勢辰」印あり。
大藤07-011	ofuji	07	011	0	千代紙映画社 団子兵衛 シナリオ 用表紙 版木(部分)	26.7×43.3×2.2		1		両面に彫りあり。表面は裏表紙「千代紙映画社」の文字部分。裏面は全体の浮出の輪郭。脇に「伊勢辰」印あり。

資料コード	資料番号1 (分類)	資料番号2 (通し番号)	資料番号3 (配架分類)	関係資料 ID	資料名	大きさ (縦×横×高さ cm)	製作年	点数	注記	状態注記
大藤07-012	ofuji	07	012	0	千代紙映画社 団子兵衛 シナリオ 用表紙 版木(部分)	26.6×42.8×2.0		1	両面に彫りあり。表面は表紙「作画 大藤信郎」等の文字部分。裏面は全体の 浮出の輪郭。脇に「伊勢辰」印あり。	
大藤07-013	ofuji	07	013	0	「沼の大将」梗概	24.0×30.0		1		酸性紙劣化が進行し 状態悪く、破損あり。
大藤07-014	ofuji	07	014	0	千代紙人形 団子 兵衛	縦10.5cm		9	切抜キャラクター。番号内訳:[A]2、[A] 3、[A]4、[B]2、[B]4、[B]5、[B]6、[B] 11、[C]5。アルファベットは整理のため 便宜的に付与したもの。大藤12-032に 同封されていた団子兵衛の切抜キャラ クターの内訳は[A]2、[A]3、[A]4、[C] 1、[C]2、[C]3、[C]5、[C]5。	大藤12-032に同封 のものは、若干状態 が悪い。
大藤07-015	ofuji	07	015	0	千代紙人形 旅の男(右向)	縦11cm		1	切抜キャラクター。番号:8[推定]。	
大藤07-016	ofuji	07	016	0	千代紙人形 旅の男(左向)	縦11cm		3	切抜キャラクター。番号内訳:1、7、11。	
大藤07-017	ofuji	07	017	0	千代紙人形 旅人(紫)	縦11.5cm		16	切抜キャラクター。番号内訳:5×1枚、6 ×4枚、7×4枚、8×1枚、9×2枚、10×3 枚、11×1枚。	
大藤07-018	ofuji	07	018	0	千代紙人形 旅人(茶)	縦11cm		22	切抜キャラクター。番号内訳:1×4枚、2 ×3枚、3×4枚、4×1枚、5×5枚、6×3枚、 7×2枚。	
大藤07-019	ofuji	07	019	0	千代紙人形 旅の女(左向)	縦11cm		26	切抜キャラクター。番号内訳:3×3枚、4 ×4枚、5×3枚、9×6枚、10×5枚、11× 5枚。	
大藤07-020	ofuji	07	020	0	千代紙人形 旅の女(右向)	縦11cm		2	切抜キャラクター。番号不明。	
大藤07-021	ofuji	07	021	0	千代紙人形 踊る女	縦10cm		1	切抜キャラクター。番号:12[推定]。	
大藤07-022	ofuji	07	022	0	切り紙人形 ちんころ平(小)	縦3cm		15	切抜キャラクター。番号内訳:1×2枚、2 ×3枚、4×2枚、5×3枚、6×2枚、7×1枚、 8×2枚。	
大藤07-023	ofuji	07	023	0	切り紙人形 ちんころ平(中)	縦4cm		39	切抜キャラクター。番号内訳:[A]1×3 枚、[A]2×3枚、[A]3×2枚、[A]4×1枚、 [A]5×4枚、[A]6×6枚、[A]7×1枚、[A] 8×1枚、[B]1[ウ4]×1枚、[B]2[ウ6] ×1枚、[B]3[ウ7]×1枚、[C]3×2枚、 [C]5×1枚、[C]6×2枚、[C]7×1枚、[C] 8×1枚、[C]9×1枚、[C]10×1枚、[C] 11×1枚、[D]3[ウ6?]×1枚、[E]1、[E] 2、[E]3、[F]1、EとFには「廻」の字が 記入されている。アルファベットは整理 のため便宜的に付与したもの。	
大藤07-024	ofuji	07	024	0	切り紙人形 侍 (左向、緑)	縦5cm		36	切抜キャラクター。番号内訳:1×1枚、2 ×3枚、3×4枚、4×4枚、5×3枚、6×4枚、 7×6枚、8×3枚、9×5枚、10×3枚。	
大藤07-025	ofuji	07	025	0	切り紙人形 町人の男 (左向、茶)	縦5cm		38	切抜キャラクター。番号内訳:1×4枚、2 ×4枚、3×6枚、4×5枚、5×3枚、6×3枚、 7×2枚、8×1枚、9×6枚、10×4枚。	
大藤07-026	ofuji	07	026	0	切り紙人形 町人の男 (右向、灰)	縦5cm		44	切抜キャラクター。番号内訳:1×6枚、2 ×1枚、3×8枚、4×5枚、5×4枚、6×3枚、 7×5枚、8×4枚、9×2枚、10×6枚。	
大藤07-027	ofuji	07	027	0	切り紙人形 町人の男 (右向、黒・茶)	縦5cm		47	切抜キャラクター。番号内訳:1×3枚、2 ×3枚、3×9枚、4×5枚、5×3枚、6×5枚、 7×4枚、8×7枚、9×2枚、10×2枚、不明 4枚。	
大藤07-028	ofuji	07	028	0	切り紙人形 旅の男 (右向、紫)	縦3cm		26	切抜キャラクター。番号内訳:1×2枚、2 ×2枚、3×1枚、4×2枚、5×1枚、6×2枚、 7×4枚、8×2枚、9×4枚、10×6枚。	
大藤07-029	ofuji	07	029	0	切り紙人形 旅人 (左向、茶)	縦3.5cm		25	切抜キャラクター。番号内訳:1×2枚、2 ×5枚、4×3枚、5×3枚、6×3枚、9×3枚、 10×6枚。	
大藤07-030	ofuji	07	030	0	切り紙人形 旅の女 (左向、紫)	縦4cm		12	切抜キャラクター。番号内訳:2×1枚、3 ×1枚、4×1枚、5×1枚、7×3枚、8×1枚、 10×4枚。	
大藤07-031	ofuji	07	031	0	切り紙人形 商家の女 (右向、紫)	縦4.5cm		17	切抜キャラクター。番号内訳:1×1枚、4 ×1枚、5×1枚、6×5枚、7×2枚、8×3枚、 9×1枚、10×3枚。	
大藤07-032	ofuji	07	032	0	切り紙人形 商家の女 (右向、緑)	縦4.5cm		17	切抜キャラクター。番号内訳:1×2枚、2 ×2枚、3×1枚、4×4枚、5×1枚、6×1枚、 7×2枚、8×2枚、9×1枚、10×1枚。	
大藤07-033	ofuji	07	033	0	「鮭三勇士」人形	縦6cm		6	切抜キャラクター。番号内訳:2×1枚、3 ×1枚、5×1枚、6×1枚、7×1枚、8×1枚。	

資料コード	資料番号1 (分類)	資料番号2 (通し番号)	資料番号3 (配架分類)	関係資料 ID	資料名	大きさ (縦×横×高さ cm)	製作年	点数	注記	状態注記
大藤07-034	ofuji	07	034	0	「沼の大将」 吹き出し	縦18.8、22.0、 24.1cm		3	「この沼の底の泥の下には何年となく眠 り続けてみる大鯰が住むて居りました」 、「恐ろしい鯰が居るとも知ず小魚 共は楽しく遊び暮して居ります」、「恐 ろしい鯰が居るとも知ず小魚共は楽し く遊び暮して居ります」。	
大藤07-035	ofuji	07	035	0	切り紙吹き出し	横10cm		4	「ヘルシキ」、「オーボ」、「ニコライスッ ド」、「タンメルフォルス」。	
大藤07-036	ofuji	07	036	0	切り紙の文字	縦2cm		多数	切抜文字。トレーシングペーパーに包ん でいる。	
大藤07-037	ofuji	07	037	0	切り紙人形 頭部のみ	縦5cm		18	切抜キャラクター。おそらく団子兵衛。 番号等不明。	
大藤07-038	ofuji	07	038	0	切り紙人形の パーツ (目、鬚など)	縦1cm		多数	目のパーツは「千代紙細工映画製作 千代紙グラフ」の大藤信郎原稿紙(書込 みあり)に包んである。	
大藤07-039	ofuji	07	039	0	切り紙人形の 手足等	縦5cm		45	手、足等のパーツ。	
大藤07-040	ofuji	07	040	0	切り紙小道具	縦6cm		12	矢羽。	
大藤07-041	ofuji	07	041	0	千代紙細工	縦20cm		1	色紙を使った組み立て式の三角錐形 のもので、底辺12.4cm。	
大藤07-042	ofuji	07	042	0	切り紙細工 (影絵用)	縦8cm		11	北海道、四国、九州等の図形と花模様 2点。大藤使用と思われる油紙に包ん でいる。	
大藤07-043	ofuji	07	043	0	千代紙の切り抜き (衣裳用)	縦8cm		184	衣裳用と推定。内訳:桃色110枚、紅色 71枚、緑色1枚、紺色1枚、白黒縞1枚。	
大藤07-044	ofuji	07	044	0	千代紙人形 女	縦10.5cm		1	整理戸棚左11段目。切抜キャラクター。	
大藤07-045	ofuji	07	045	0	数字記入セル	縦4cm		151	整理戸棚左11段目。内訳:0~9=7枚、 10~19=17枚、20~29=18枚、30~ 39=20枚、40~49=19枚、50~59= 20枚、60~69=19枚、70~79=11枚、 80~89=8枚、90~99=10枚、100=1 枚、透明=1枚、合計151枚。	
大藤07-046	ofuji	07	046	0	トレーシングペーパー	縦8~20cm		85	整理戸棚左11段目。内訳:未記入5枚、 足1枚、飛行機2枚、巻物と手9枚、ち んころ平の頭32枚、あひるの頭22 枚、うさぎ1枚、ちんころ平1枚、あ ひる1枚、武士3枚、あひる大と中4枚、 姫3枚、お地蔵さん1枚、「おどり群衆 (B5)1枚、合計85枚。	
大藤07-047	ofuji	07	047	0	背景用造形物	縦5~17cm		6	整理戸棚左12段目。千代紙の貼合で 九州の形1枚、千代紙の貼合で四国の 形1枚、小型図形2枚(一部は特定泉の 形か)、かまど1枚、黄色と緑色の千代 紙で雲型の貼合1枚。	
大藤07-048	ofuji	07	048	0	トレーシングペーパー	縦8~22cm		328	整理戸棚左13段目。キャラクター混在 328枚(未記入のものも含まれ、数は概 数)、主に動画の下絵。	
大藤07-049	ofuji	07	049	0	地名表示	縦10cm		9	整理戸棚右10段目。内訳:「大日本」 満洲国「支那」「チタ」「バイカル湖」「ウ ラチオストック」「ハバロフスク」「イルク ツク」「無記名」。	
大藤07-050	ofuji	07	050	0	地名用文字	縦3cm		35	整理戸棚右10段目。「太」「平」「日」 「本」「海」「オ」「ホ」「ツ」はか 文字は合計35個。	
大藤07-051	ofuji	07	051	0	トレーシングペーパー	縦7~11cm		42	整理戸棚右10段目。キャラクター混在 42枚、主に動画。	
大藤07-052	ofuji	07	052	0	トレーシングペーパー	15×20		83	整理戸棚右11段目。キャラクター混在、 動画の下絵を切断したもの、未記入の ものあり、合計83枚。	
大藤07-053	ofuji	07	053	0	切り抜き トレーシングペーパー (波頭)	横40cm		13	整理戸棚右11段目。波頭などを切り抜 いたもの。	
大藤07-054	ofuji	07	054	0	切り紙紙絵人形	縦17cm		1	頭や四肢が糸で動くようになっている。 「アクメッド王子の冒険」(1926)のア ラジンで大藤信郎が自作したものと思 われる。大藤07-004参照。	
大藤07-055	ofuji	07	055	0	釈迦関係企画書	28.7×20.0		1	4枚。大藤01-019「釋迦 前篇」の 内容に近い。企画書というより筋骨、 4枚以降、欠落の可能性もある。	トレーシングペーパー に変色や紙魚、切抜 の手足や細部が切れ ているものもあり、破 損の危険性が高い。
大藤07-056	ofuji	07	056	0	トレーシングペーパー 製影絵用人形	縦14~17cm		多数	「くじら」か「幽霊船」のものではないか。 トレーシングペーパー の変色や紙魚、切抜 の手足や細部が切れ ているものもあり、破 損の危険性が高い。	

表8 造形作品(映画以外)

資料コード	資料番号1(分類)	資料番号2(通し番号)	資料番号3(配架分類)	関係資料ID	資料名	大きさ(縦×横×高さ cm)	点数	注記	状態注記
大藤08-001	ofuji	08	001	0	「古事記物語 天の岩戸開き」銅版印刷写真原版	5.9×8.4×2.2	2	プレス、大藤03-006の写真原版。本来は造形作品ではなく、スチル写真に分類されるもの。	
大藤08-002	ofuji	08	002	0	「幽霊船」銅版印刷写真原版	5.9×8.4×2.2	1	本来は造形作品ではなく、スチル写真に分類されるもの。	
大藤08-003	ofuji	08	003	0	千代紙映画社 団子兵衛 シナリオ用表紙(未使用)	25.2×34.2	4	2点は中折済み、2点は折りなし	
大藤08-004	ofuji	08	004	0	千代紙作品「千代紙細工物語 心の力」	18.2×12.3	1	文字情報「千代紙細工物語 心の力/作画 大藤信郎」。	
大藤08-005	ofuji	08	005	0	木製塗塗文箱(黒)	28×14.5×5.5	1	蓋の表に千代紙映画社シナリオ表紙と同様の装丁を貼付。	
大藤08-006	ofuji	08	006	0	紙製の箱	36×24.5×5.6	1	千代紙を貼付。	箱、一部壊れ。
大藤08-007	ofuji	08	007	0	千代紙作品 晴れ着後姿の女性	39.8×30.7	1	「のぶろ作」。作品名、制作年不詳。額入。	
大藤08-008	ofuji	08	008	0	水彩画	31.9×37.8	2	作品名、制作年不詳。額入。2穴タップの背景画のような絵を額縁に合わせて折って収納。	
大藤08-009	ofuji	08	009	0	影絵作品「シャムの踊り子」	37.5×28.5	1	「シャムの踊り子 のぶろ大ふじ作」。素材は紙、セロハン。額装済。	中性紙マットとフィルムで保護。
大藤08-010	ofuji	08	010	0	千代紙作品 団子兵衛・鼠ほか	45.5×60.5	1	作品名、制作年不詳。額装済。	中性紙マットとフィルムで保護。
大藤08-011	ofuji	08	011	0	影絵作品 人物と山羊	48.5×60.0	1	作品名、制作年不詳。額装済。	中性紙マットとフィルムで保護。
大藤08-012	ofuji	08	012	0	影絵作品 古事記 人物と月	38.1×28.7	1	「のぶろ作」、「大藤」印。作品名、制作年不詳。額装済。	中性紙マットとフィルムで保護。
大藤08-013	ofuji	08	013	0	色セロハン 影絵原画 幽霊船	28.8×37.7	1	大藤信郎自身によるマット加工、下部に手書きで「THE PHANTOM SHIP」、「大藤信郎」印。森卓也氏寄贈。	
大藤08-014	ofuji	08	014	0	絵画作品 二頭の馬	26.8×38	1	裏面「二年 武石」。大藤作品ではない可能性もある。	下部、破損あり。
大藤08-015	ofuji	08	015	0	千代紙作品	27.6×41.1	1	千代紙映画の背景の可能性もある。	破損あり。
大藤08-016	ofuji	08	016	0	千代紙作品 団子兵衛と松の木	31.6×42.3	1	2穴タップ跡あり。作品資料の可能性もある。	
大藤08-017	ofuji	08	017	0	影絵作品 古事記	16.9×24.1	1	作品名、制作年不詳。	
大藤08-018	ofuji	08	018	0	千代紙グラフ専用箱(未組立)	25.2×14.2	1	「千代紙グラフ/作画 大藤信郎」、側面に「題名」欄あり。フィルムを入れた箱。	
大藤08-019	ofuji	08	019	0	千代紙作品 隈取、刀、松葉	18×25.3	1	「のぶろ作」。裏面も千代紙による装飾あり。	
大藤08-020	ofuji	08	020	0	千代紙作品 雛人形	26.8×23.9	1		
大藤08-021	ofuji	08	021	0	千代紙作品 雛人形(著名入)	26.7×23.4	1	裏面「千代紙映画 大藤信郎作」、「大藤」印。	
大藤08-022	ofuji	08	022	0	千代紙作品 団子兵衛	60.3×45.5	1		破れ等破損あり。常設展の際、額装。中性紙マットとフィルムで保護。
大藤08-023	ofuji	08	023	0	千代紙作品 虎	60.0×45.5	1		常設展の際、額装。2016年11月、デジタル化の際、中性紙マットとフィルムで保護。
大藤08-024	ofuji	08	024	0	千代紙作品 桜・富士山・人物	42.5×51.0	1	署名「のぶろ作」。	常設展の際、額装。中性紙マットとフィルムで保護。
大藤08-025	ofuji	08	025	0	千代紙作品 結婚祝い	33.3×42.0	1	文字情報「おめでとう ございます」。	額装済。2016年11月、デジタル化の際、中性紙マットとフィルムで保護。
大藤08-026	ofuji	08	026	0	色彩漫画の一動作	34.0×41.9	1	タイトル「色彩漫画の一動作」。着物を着た娘の切抜が11体並べてある。番号は左から1、2、3、4、5、6、5、4、3、2、1。	額装済。2016年11月、デジタル化の際、中性紙マットとフィルムで保護。

表9 技術資料

資料コード	資料番号1(分類)	資料番号2(通し番号)	資料番号3(配架分類)	関係資料ID	資料名	大きさ(cm)	製作年	点数	注記	状態注記
大藤09-001	ofuji	09	001	72848	セル画用アニメーション撮影台			1	大藤信郎自作。「竹取物語」セル画入。「週刊誌 臨時増刊 現代奇人怪物読本」に掲載されている「幽霊船」撮影中のものと同じもの。ただしカメラ部分は若干異なるように見える。資料番号4-542-5。ユニバーサルA型カメラ、No 2616、パーク&ジェイムス社、UNIVERSAL CAMERA DIVISION BURKE&JAMES INC CHICAGO USA NEW YORK。資料番号4-533-5。	
大藤09-002	ofuji	09	002	72855	スチル写真用プリンター	高さ71.0×横53.0×奥行42.0		1	大判写真焼付機と思われる。機械部分には「HOYODO PHOTO TIMER / HOYODO SHASHIN SOCHI / PT-5A」と記載。資料番号4-331-3。	
大藤09-003	ofuji	09	003	0	シネスコサイズ用作画板			17	シネスコサイズ用	
大藤09-004	ofuji	09	004	72857	作画用机	高さ70.4×横106.5×奥行48.0		3	抽斗付木製机、天板は漆塗り。同じ机が3台ある。資料番号4-333-3。	
大藤09-005	ofuji	09	005	0	シネスコサイズ用原画・セル収納箱			1	シネスコサイズ用	

表10 受賞記念品

資料コード	資料番号1(分類)	資料番号2(通し番号)	資料番号3(配架分類)	関係資料ID	資料名	大きさ(cm)	年月日	点数	注記	状態注記
大藤10-001	ofuji	10	001	0	「こがねの花」文部省 優良映画賞 賞牌(円形)	直径25.7、高さ5.8	1931年12月3日【推定】	1	表面「優秀映画賞 文部省」、裏面「第1号 こがねの花 千代紙映画社」。素材は賞牌は金属、枠組みはガラス及び木。吊り下げ紐あり。文部省による最初の優良映画賞。これは文部省の行っていた推薦映画の中から特に優秀なものを選んで授与された。「こがねの花」と同時に受賞した作品は、線画「蛙は蛙」(横浜シネマ商会製作、村田安司作画)、教化劇「校長先生」(朝日キネマ合名社製作)、時代劇「荒木又右衛門」(日活製作)。1931年12月3日午前11時から、文部省大臣室で田中隆三文部大臣より賞状と賞牌が授与された。その時の写真は「映画教育」1932年1月号の口絵(3頁)に掲載されている。	良好。
大藤10-002	ofuji	10	002	0	「こがねの花」文部省 優良映画賞 賞状	32.0×45.4 額: 45.0×57.0	1931年12月3日	1	文面「賞状/こがねの花/製作者 千代紙映画社/右者本省推薦及認定映画 中特二優秀ナルモノト認メ優良映画賞牌ヲ授与シ茲ニ之ヲ賞ス/昭和六年十二月三日/「文部省印」/文部大臣 田中隆三「文部大臣三「文部大臣之印」/「朝日」第一號」額入り。	汚れ、紙魚、ムレあり。額自体は大藤旧蔵のものだが、マット等は展示の際、加工した。
大藤10-003	ofuji	10	003	0	表彰状(社会教育法施行十周年に際して)	額: 47.8×63.0	1959年11月2日	1	文面「表彰状/大藤信郎殿/あなたは長い間社会教育の普及向上に尽す多大の貢献をされました 社会教育法施行十周年に際しその功績をたたえここに表彰します/昭和三十四年十一月二日/文部大臣松田竹千代「文部大臣之印」」。額入り。大藤11-039参照。	良好。
大藤10-004	ofuji	10	004	0	視覚教育三十年功勞顕彰 記念品 権方志功版画	額: 58.6×46.4	1958年1月22日	1	表面「Munakata 志功 1958.1.8」。裏面「大藤信郎殿/「視覚教育三十年記念研究大会」を開催するに当りまして、貴下が永年この道にお尽し下さいました御功績をたたえ、ここに記念品をお贈りして感謝の敬意を表します。/昭和三十三年一月二十二日/文部省 東京都教育委員会 大田区教育委員会 日本学校視覚教育連盟 全国視覚教育連盟 教育映画総合協議会 財団法人日本映画教育協会」額入り。	良好。
大藤10-005	ofuji	10	005	0	第十六回毎日映画コンクール 特別賞 賞状	額: 47.4×59.5	1962年2月3日	1	文面「賞/特別賞 大藤信郎殿/第十六回映画コンクール運営委員会において多年にわたり千代紙および色彩影絵映画など動画映画の領域に幾多の功績を残されたので特別賞に推薦せられましたよってここに賞を贈りその栄誉をたたえます/昭和三十七年二月三日/毎日新聞社社長上田常隆「取締役社長之印」」。額入り。	良好。



資料コード	資料番号1 (分類)	資料番号2 (通し番号)	資料番号3 (配架分類)	関係資料 ID	資料名	大きさ (cm)	年月日	点数	注記	状態注記
大藤 10-006	ofuji	10	006	0	第7回ヴェネツィア記録・短編国際映画祭「幽霊船」出品証	額: 47.9×63.0	1956年	1	文面「LA BIENNALE DI VENEZIA / XVII MOSTRA INTERNAZIONALE D'ARTE CINEMATOGRAFICA / VII MOSTRA INTERNAZIONALE DEL FILM DOCUMENTARIO E DEL CORTOMETRAGGIO / VENEZIA 1956 / DIPLOMA DI PARTECIPAZIONE / AL FILM / PHANTOM SHIP di NOBURO OFUJI - Giappone / IL PRESIDENTE / IL DIRETTORE」。額入り。	若干折れ等があるが良好。
大藤 10-007	ofuji	10	007	0	第7回メルボルン映画祭「八岐大蛇退治」上映証明	額: 35.5×50.8	1958年 7月	1	文面「MELBOURNE FILM FESTIVAL / This is to certify that the film Legend of the Dragon was screened at the Seventh Melbourne Film Festival, 1958 / July 1958 / Festival Director」。額入り。裏面に広重の版画2点を添付。額入り。	汚れあり。裏面に汚れ、破損、ムレひどい。
大藤 10-008	ofuji	10	008	0	第6回オーバーハウゼン短編映画祭コンペティション「幽霊船」出品証	額: 33.8×42.8	1960年	1	文面「VI. WESTDEUTSCHE KURZFILMTAGE OBERHAUSEN / Der Film DAS GEISTERSCHIFF / Regie: NOBURO OFUJI / Produzent: OFUJI-STUDIO / AUSWAHL-DIPLOMA」。額入り。	額に傷みあり。
大藤 10-009	ofuji	10	009	0	第1回イギリス国際アニメーション映画祭「幽霊船」出品証	額: 42.1×49.9	1957年	1	文面「This is to CERTIFY that the film "THE PHANTOM SHIP" Noburo Ofuji Japan was selected for exhibition at THE FIRST BRITISH INTERNATIONAL ANIMATED FILM FESTIVAL February 23rd - March 8th 1957 / NATIONAL FILM THEATRE, LONDON」。額入り。	額に傷みあり。

表 11 図書

資料コード	資料番号1 (分類)	資料番号2 (通し番号)	資料番号3 (配架分類)	関係資料 ID	資料種別	書名	著者名	版表示	出版地 出版者	発行年	頁数 大きさ 冊数	注記	状態注記	デジタル 化有無
大藤 11-001	ofuji	11	001	0	和書	小波お伽新集 小波の巻	巖谷小波 著	7版	東京 文陽堂書店	1922年 10月20日	328p 17cm 1	初版: 1918年10月20日。内容: 黄金の富士 / 雪の山の神 / 尻尾くぐく / 雨呼びの歌 / 龍退治 / 突飛太刀 / 辨天城 / 太郎兵衛銀行 / 大人山 / 何んにも仏人。	表紙欠落、製本破損、ムレ、微等状態悪い。酸性紙劣化進行。	
大藤 11-002	ofuji	11	002	0	和書	山行水行	田山花袋 著	3版	東京 富田文陽堂	1918年 9月20日	378p 18cm 1	裏見返しに「大藤」印あり。	微、破損ひどい。	
大藤 11-003	ofuji	11	003	0	和書	續明治小説 戯曲大観	高木文 編著		東京 聚芳閣	1926年 6月15日	7, 215p 23cm 1	函付。	綴じ剥がれ。	
大藤 11-004	ofuji	11	004	0	和書	千代紙集	廣瀬菊雄 編	新版	東京 印刷者・廣瀬正雄 / 印刷所・版元: 伊勢辰商店	1926年 12月15日	1帖 200×290cm 1	装丁: 和装。題歌は高野辰之揮毫。見返しに「口絵」宛封紙あり(1938年正月新版、遠草伸見 三代目武蔵屋主人編、伊勢辰、38.5×26.2cm) 添付。奥付に「千代紙映画社」印あり。	和装破損、破れ、汚れ、微、ムレなど状態悪い。セロファンテープ剥がれ。	○
大藤 11-005	ofuji	11	005	0	和書	日本児童文庫 日本童話集 中	小川未明 著 / 岡本歸一 口絵挿画		東京 アリス	1927年 5月25日	2, 246p 19cm 1	奥付裏に「大藤信郎」住所印あり。	微、破損ひどい。	
大藤 11-006	ofuji	11	006	0	和書	日本名著全集 江戸文藝之部 第23巻 藤栗毛 其他 下	日本名著全集刊行會 編		東京 日本名著全集刊行會	1927年 9月24日	6, 675p 17cm 1	裏見返しに「大藤」印あり。	微、ムレあり。	
大藤 11-007	ofuji	11	007	0	和書	日本児童文庫 子供の實驗室	石原純 著 / 鈴木淳 口絵挿画		東京 アリス	1928年 8月5日	6, 231p 19cm 1	奥付に「大藤信郎」住所印あり。	表紙、裏表紙欠落。	
大藤 11-008	ofuji	11	008	0	和書	明治大正文学全集 第35巻 谷崎潤一郎篇	谷崎潤一郎 著		東京 春陽堂	1928年 2月15日	2, 618, 8p 19cm 1	奥付に「大藤信郎」住所印あり。	製本破損、ムレ、微等状態悪い。	
大藤 11-009	ofuji	11	009	0	和書	明治大正文学選集	田村初 編		東京 文久社書房	1928年 9月25日	416p 22cm 1	奥付に「大藤」印あり。	製本破損、ムレ、微等状態悪い。	
大藤 11-010	ofuji	11	010	0	和書	小唄選集	宮川雙魚 編		東京 春陽堂	1928年 4月25日	369, 18p 19cm 1	奥付に「大藤」印あり。	製本破損、ムレ、微等状態悪い。	
大藤 11-011	ofuji	11	011	0	和書	現代ユウモア全集 第11巻 高田義一郎集 らく我記	高田義一郎 著 / 田中比左良 装幀挿画		東京 現代ユウモア全集刊行會	1928年 11月20日	520p 19cm 1	最終頁に「大藤信郎」住所印あり。	製本破損、ムレ、微等状態悪い。	
大藤 11-012	ofuji	11	012	0	和書	現代漫画大観 第7編 日本巡り	田口鏡次郎 編		東京 中央美術社	1928年 9月5日	8, 302p 19cm 1	奥付に「大藤信郎」住所印あり。	製本破損、ムレ、微等状態悪い。	
大藤 11-013	ofuji	11	013	0	和書	食後談笑	生方敏郎 著	4版	東京 萬里閣書房	1928年 4月10日	639p 19cm 1	最終頁に「大藤信郎」住所印あり。	製本破損、ムレ、微等状態悪い。頁のくっつき、裏表紙等欠。	

資料コード	資料番号1 (分類)	資料番号2 (通し番号)	資料番号3 (配架分類)	関係資料 ID	資料種別	書名	著者名	版表示	出版地 出版者	発行年	頁数 大きさ 冊数	注記	状態注記	デジタル 化有無
大藤 11-014	ofuji	11	014	0	和書	現代ユウモア全集 第1巻 坪内逍遙集 後生集	坪内逍遙 著 / 木村莊八 装幀挿画		東京 現代ユウモア全集刊行會	1929年 5月10日	536p 19cm 1	最終頁と奥付に「大藤」印あり。	製本破損、ムレ、微等状態悪い。	
大藤 11-015	ofuji	11	015	0	和書	現代ユウモア全集 第17巻 麻生豊集 後生集	麻生豊 著		東京 現代ユウモア全集刊行會	1929年 10月30日	484p 19cm 1	内容は「ソニキートン」ほか。裏見返しに「大藤信郎」住所印あり。	製本破損、ムレ、微等があるが、比較的状态良い。	
大藤 11-016	ofuji	11	016	0	和書	世界童話全集 ペレシヤ・トルコ 童話集	山崎光子 訳		東京 近代社	1929年 2月10日	762p 20cm 1	内容: フルツシ童話集、波斯神仙譚、土耳其童話集。解説: 松村武雄。装幀口絵: 平賀輝彦。函付。乱丁あり。奥付に「大藤」印あり。	製本破損、カバー破れ等があるが比較的状态は良い。	
大藤 11-017	ofuji	11	017	0	和書	小酒井不木全集 第12巻 文學隨筆	小酒井不木 著		東京 改造社	1930年 5月21日	5, 515p 20cm 1	奥付に「大藤」印あり。	製本破損、ムレ、微、頁のくっつき等状態悪い。	
大藤 11-018	ofuji	11	018	0	和書	漫画の雑話	田河水泡 作並 画	100版	東京 大日本雄辯會 講談社	1931年 3月2日	223p 19cm 1	裏見返しに「大藤信郎」住所印あり。	製本破損、ムレ、微等状態悪い。	
大藤 11-019	ofuji	11	019	0	和書	新町座 第21回 浪花舞	木村喜代次郎 編		大阪 新町座舞場	1931年 4月1日	頁付なし 23cm 1	大阪市西区にある新町座舞場で行われた第21回浪花舞で上演された「サ・セ・プラタン」を収録したもので、作歌は西條八十、千代紙舞台意匠は大藤信郎。	青表紙破れ等があるが状態良い。	○
大藤 11-020	ofuji	11	020	0	和書	創作釋尊 上巻	生田長江 著		東京 香風閣	1935年 1月23日	5, 414, 20p 19cm 1	奥付に「大藤」印あり。	製本破損、ムレ、微等状態悪い。	
大藤 11-021	ofuji	11	021	0	和書	佛教聖典	友松潤齋 編	普及版	東京 眞理運動本部	1948年 9月19日	320p 19cm 1	表紙見返しに献呈「板井榮章 / 大藤信郎 謹啓 恩存」、裏見返しに「聖徳太子十七聖法之句 萬福無量 佛法渡来 登千四百一十三日 拜書」大藤」印あり。	製本破損、ムレ、微等状態悪い。	
大藤 11-022	ofuji	11	022	0	和書	道元禪師の話	里見淳 著		東京 岩波書店	1953年 12月25日	276p 19cm 1		製本破損、ムレ、微、頁のくっつき等状態悪い。	
大藤 11-023	ofuji	11	023	0	和書	影絵物語 目連聖人	大藤信郎 著		東京 宝文館	1954年 10月1日	64p 26cm 1	影絵と文は大藤信郎による。「あとがきに代えて」と題した大藤による「私の影絵映画」の中で、製作過程を写真により説明。また文末でこの目連聖人は、私としては初めての出版物で、新しい技法になるこの影絵の写真的な、また映画的な効果がたけだけ出たか、またかねてから私の構想してやまぬ聖人の御像業がたけだけこころにこころされているか、不安ではあるが、その製作には私は最善をつくしてきたつもりである(64頁)とある。カバーに「大藤」印。もとはカバーに色セロハンが付いていた可能性もある。	微、ムレ、製本破損等、状態悪い。	○
大藤 11-024	ofuji	11	024	0	和書	神澤	石井皓論、山元櫻月、細俊六 著			1956年 5月18日	25p 26cm 1	奥付なし。発行年は論述の日付による。謄写版。中表紙に(秘)印あり。献呈「大藤信郎先生」。	やや微、汚れ。	
大藤 11-025	ofuji	11	025	0	和書	西園遍禮家内記	清水谷善照 著	最新改訂版	京都 西園礼所会事務所	1957年 3月18日	48p 19cm 1	初版: 1933年3月18日。献呈「昭和三十三年師走 小倉久子 呈大藤八重子様」本文中に書込みあり。	微、汚れあるも状態良い。	
大藤 11-026	ofuji	11	026	0	和書	釈尊物語	板井榮章 著		東京 三幸写真乳業	1961年 11月15日	63p 18cm 1	口絵5頁に大藤信郎の影絵。付属資料: 正誤表及び映画鑑賞アンケート。発行者の原島淑郎は大藤の「釈迦の生涯」の製作者。裏表紙の発行所は「三幸スタジオ。文中、「おこわり」セルロイド映画「釈迦の生涯」再公開に添えての中で、「この「釈尊物語」は本年八月長閑にまたたつアリア受賞の画家大藤信郎氏が畢生の努力をかたむけて完成したセルロイド映画「釈迦(前篇)仏陀(後篇)計十巻」を改訂して公開するに当りその最も効果的な補助の読物として執筆した」(9頁)とある。	口絵はくっつきかひどいついたためかない。	○
大藤 11-027	ofuji	11	027	0	和書	明治大正文学全集 第12巻 泉鏡花篇	泉鏡花 著		東京 春陽堂	1932年	2, 638p 19cm 1	表紙、肖像写真、口絵、奥付、裏表紙等欠落。出版社、発行年は推定。	製本破損、微等状態悪い。表紙、肖像写真、口絵、奥付、裏表紙等欠落。	
大藤 11-028	ofuji	11	028	0	和書	繪畫之研究			日本美術学院		22cm 1	講義録を製本したもの。書名は背表紙による。奥付なし。内容: 活用透視畫法(板倉發治、80p)、肖像畫講義(高村眞夫、16p)、裝飾美術講義(廣川松五郎、32p)、歐州繪畫史(森田龜之助、16p)、水彩畫講義(中澤弘光、64p)、繪の科學的研究(石川欣一郎、48p)、油畫講義(田邊至、80p)、鉛筆畫講義(奥田眞友、64p)、墨畫講義(石井柏亭、16p)、木炭畫講義(和田英作、64p)。裏見返しに「千代紙映画社」大藤」印あり。	製本破損、汚れ、微等状態悪い。	
大藤 11-029	ofuji	11	029	0	和書	日蓮聖人伝 1巻	大藤信郎 作		東京 日本宗教映画協会 原島淑郎	(不明)	17p 18cm 1		やや微、汚れあるが、状態良い。	○
大藤 11-030	ofuji	11	030	0	和書	日蓮聖人伝 2巻	大藤信郎 作		東京 日本宗教映画協会 原島淑郎	(不明)	20p 18cm 2		やや微、汚れあるが、状態良い。	○
大藤 11-031	ofuji	11	031	0	和書	日蓮聖人伝 3巻	大藤信郎 作		東京 日本宗教映画協会 原島淑郎	(不明)	15p 18cm 2		やや微、汚れあるが、状態良い。	○

資料コード	資料番号1 (分類)	資料番号2 (通し番号)	資料番号3 (配架分類)	関係資料ID	資料種別	書名	著者名	版表示	出版地	発行人	発行年	頁数 大きさ 冊数	注記	状態注記	デジタル 化有無
大藤 11-032	ofuji	11	032	0	和雑誌	婦人グラフ 1926年11月号 第3巻 第11号	石原俊明 編		東京 国際情報社	1926年 11月1日	1926	34cm 1	目次情報：三色版口絵「千代紙映画のお嬢様 大藤いぢみ様」(1頁)、本文中には「いぢみ様」とある。向かいに大藤信郎死去時の「週刊朝日」記事貼付。		○
大藤 11-033	ofuji	11	033	0	和雑誌	ラヂオ子供のテキスト 1939年6月放送 第12年 第6号			東京 日本放送出版協会	1939年 5月25日	1939	76p 23cm 1	大藤信郎に取材したグラフィック・ページ「漫遊映画の出来まで」(2頁)あり。対象となつてゐる作品は現在の確認されてない「笑へ山男」(1938)の可能性ある。		○
大藤 11-034	ofuji	11	034	0	和雑誌	教育短編映画リスト 1954年度	日本映画教育協会 編		東京 日本映画教育協会	1955年 1月調査	1955	10p 26cm 1	調査担当：鈴木幹人、望月武夫。「短編教育」1955年3月号附録。千代紙映画社作品として「花と蝶」(関ヶ原)の記載あり。	破れ、汚れあり。酸性紙劣化あり。	
大藤 11-035	ofuji	11	035	0	和雑誌	おとぎブロードニュース 第1号	横山隆一 編		横山隆一	1956年 5月1日	1956	8p 21cm 1	別タイトル表記：OTOGI PRO NEWS。内容注記：おとぎブロードニュースのたむこと(高原四郎)／ひょうたんすずめ(横山隆一)／おとぎ鷹渡(大仏次郎、小林秀雄、加藤芳郎、横山泰三、小林治雄)／「おんぶおぼけ」裏喃(まぢま・みつひろ)／おとぎプロ友の会前夜祭(山口久吉)／かたるあむる(岡本博)／おとぎ手帖(長井克子、柳原克子、田口恵美子、アツシマ・ヨコ)／おとぎ雀(O)。	良好。	
大藤 11-036	ofuji	11	036	0	和雑誌	おとぎブロードニュース 第2号	横山隆一 編		横山隆一	1957年 2月1日	1957	8p 22cm 1	内容注記：〔無題〕(横山隆一)／おとぎプロの成長(まぢま・みつひろ)／おとぎかい(高原四郎)／大型マンガ映画(岡本博)／ゴルフまんが(横山隆一、横山泰三)／おとぎ雀(武原はん)／おとぎプロに加つて(前田一)／おとぎプロお宝記(鈴木伸一)／おとぎプロのまわり(山口久吉)／おとぎ手帖(長井克子、田口恵美子)／編集後記(Y)。	良好。	
大藤 11-037	ofuji	11	037	0	和雑誌	おとぎブロードニュース 第3号	横山隆一 編		横山隆一	1958年 1月1日	1958	8p 22cm 1	内容注記：新社屋の設計(鈴木伸一)／おとぎプロ近況(横山隆一)／怪談「おとぎプロ(まぢま・みつひろ)／無題」(友野長子)／無題(田口恵美子、木村協子、長井克子、内山けん子)／ふくすけを劇場で見て(渋谷啓一)／漫遊映画の楽しさ(泰泉寺博)／編集後記。	良好。	
大藤 11-038	ofuji	11	038	0	和雑誌	おとぎブロードニュース 第4号	横山隆一 編		鎌倉 おとぎブロード ション	1958年 3月15日	1958	8p 21cm 1	内容注記：「ふくすけ」の受賞祝い(乾信一郎)／祝賀(森下雨村)／新スタジオの出発(山口久吉)／映画に微笑された人(横山隆一)／たまには実験的作品を！(飯沢匡)／その夜(飯部良一)／社長室(高原四郎)／えんご(ふくすけ)／宇田道雄、絵(横山泰三)／おとぎメモ(カト・泰泉寺博)／編集後記。	良好。	
大藤 11-039	ofuji	11	039	0	和雑誌	社会教育法施行十周年記念 社会教育功労者名簿			文部省	1959年 11月2日	1959	83p 21cm 1	大藤信郎は73頁に記載。大藤 11-003はこの際の写真状。このほか映画関係者としては、関野嘉雄、池田義信、石本統吉、稲田達雄、金指英一、波多野完治、水谷徳明が選ばれた。	良好。	
大藤 11-040	ofuji	11	040	0	和雑誌	CACA会報 1961 第9回コンテスト特集号	大沢詔風 編		東京 セントラル・アマ チオ・アソシエ ション(CACA)	1961年 6月10日	1961	22p 22cm 1	奥付には会報第39〜42合併号とある。「会報」は大藤信郎の友人、荻野茂二の記事「盛会・荻野氏作品展覧会」(1頁)がある。	良好。	
大藤 11-041	ofuji	11	041	0	和雑誌	1954年教育映画祭報告書			東京 教育映画総合 協議会	1954年	1954	24p 26cm 1		表紙、裏表紙の 破、汚れひどい。	○
大藤 11-042	ofuji	11	042	0	和雑誌	JAPANESE FILMS 1960: Non-Dramatic Subjects			Tokyo Unijapan Film, Association for the Diffusion of Japanese Films Abroad	1960年	1960	40p 28cm 1	添付資料：社団法人教育映画製作者連盟からの送付状「教映連第34・88号 海外向英文リスト送付について」(1960年3月9日付)。それによる「日本映画海外普及協会編集、発行になる海外向教育短編英文リストが記載した上にある。Producersの欄に「Chiyougami Eiga Sha」(p38)の記載がある。	良好。	
大藤 11-043	ofuji	11	043	0	和雑誌	週刊映画プレス 第600号	清水芳郎 編		東京 全国映画館新 聞社	1959年 7月4日	1959	8p 38cm 1	3〜6頁欠落。	やや酸性紙劣 化あり。3〜6頁 欠落。	
大藤 11-044	ofuji	11	044	0	洋書	POUR LIRE entre LES IMAGES	André Martin		Association française pour la diffusion du cinéma			19cm 1	第9回カンタ国際映画祭で開催されたアニメーション映画展覧会の解説書。裏の見返しに「Nbnuro Ohfui」の展示写真が添付されている。		○
大藤 11-045	ofuji	11	045	0	洋雑誌	MOVIE MAKERS: Magazine of the Amateur Cinema League, Vol.5 No.11	Editor: John Beardslee Carrigan		N. Y. Amateur Cinema League	November 1930	1930	p669-730 31cm 1		良好。	
大藤 11-046	ofuji	11	046	0	洋雑誌	TRAVEL IN JAPAN, Spring Number 1936, Vol.2 No.1			Tokyo Board of Tourist Industry, Japanese Government Railways		1936	44p 31cm 1	MAGIC ASHES FOLK TALE OF "HANASAKA-JIJU" text by Ippei Fukuda, pp28-33. 千代紙による大藤信郎のイラストあり。正しくは洋雑誌ではない。		○
大藤 11-047	ofuji	11	047	0	洋雑誌	aca: LES ARTISTES ET LES AMIS DU CINÉMA D'ANIMATION No.3			Puis ACA (Association des artistes et amis du cinéma d'animation)	Decembre 1958	1958	22p 28cm 1	タイプ印刷、22枚、No.2 (Novembre 1958)も同封。	良好。	

資料コード	資料番号1 (分類)	資料番号2 (通し番号)	資料番号3 (配架分類)	関係資料ID	資料種別	書名	著者名	版表示	出版地	発行人	発行年	頁数 大きさ 冊数	注記	状態注記	デジタル 化有無
大藤 11-048	ofuji	11	048	0	洋雑誌	aca: LES ARTISTES ET LES AMIS DU CINÉMA D'ANIMATION No.5			Paris ACA (Association des artistes et amis du cinéma d'animation)	Mars- Avril 1959	1959	19p 28cm 1	タイプ印刷、19枚。	良好。	
大藤 11-049	ofuji	11	049	0	洋雑誌	Le cinéma: IMAGE PAR IMAGE	Texte: Guy L. Cozé		Canada le Service d'information, Office national du film, Canada	1956	1956	27p 28cm 1	ONF/NFB発行の冊子、ノーマン・マクラレンの特集、35mmフィルム付。	良好。	
大藤 11-050	ofuji	11	050	0	和雑誌	SHORT FILMS OF JAPAN 1957-58			Tokyo Association for the Diffusion of Japanese Films Abroad, The Educational Film Producers Associations of Japan	1957年 10月	1957	67p 16×22cm 1		破、はかばか、損 傷多し、ページ 付着あり。	
大藤 11-051	ofuji	11	051	0	洋雑誌	Lotte Reinigers Silhouettenfilm: Die Geschichte des Prinzen Achmed	Lotte Reiniger, Frank Warschauer, Karl With, Willy Haas, Kurt Singer		Berlin Comenius Film			20p 21×50cm 1	「アクメッド王子の冒険」パンフレット。翻訳は大藤07-004にあり、現在この資料はそちらに同梱。	折れ、破れ、セ ロハンテープ劣 化あり。	
大藤 11-052	ofuji	11	052	0	洋雑誌	III mes Journées Internationales du Cinéma d'Animation - Annecy Exposition - TECHNIQUES DU CINÉMA D'ANIMATION	(冊子)			Juin- Septembre 1960	1960	頁付なし 13×21cm 1		破、はかばか、損 傷多し、ページ 付着あり。	
大藤 11-053	ofuji	11	053	0	洋雑誌	Vancouver Film Festival	(冊子)		Vancouver Festival Society	1959	1959	5 28cm 1	付属資料として、レギュレーションについての資料2点と、大藤スタジオ宛の招待状(1959年1月16日、J. D. Patterson)1点がある。	破、汚れあり。 ホッチキス跡あり。	○
大藤 11-054	ofuji	11	054	0	和雑誌	週刊読売 臨時増刊 現代奇人怪物読本	金久保通雄 編		東京 読売新聞社	1956年 5月15日	1956	180 26cm 1	色グラフィック：大藤信郎作画映画「幽霊船」の一場面。グラフィック、コクトオを彩らせたグラフィックをならう奇人—セロハン映画の大藤信郎氏—、撮影は村井保、記事は飯沢匡「大藤信郎さんについて」がある。		○
大藤 11-055	ofuji	11	055	0	和雑誌	映画教育 1929年8月号 第18号	荒木利一郎 編		大阪 大阪毎日新聞社	1929年 8月1日	1929	39 26cm 1	大藤信郎「線映書の撮影法(2)」、19〜20頁。図書室資料：MI-76。	酸性紙劣化、 綴じ壊れあり。	○
大藤 11-056	ofuji	11	056	0	和雑誌	映画教育 1930年7月号 第29号	荒木利一郎 編		大阪 大阪毎日新聞社	1930年 7月1日	1930	32 26cm 1	大藤信郎「影映画の話(三)」、14〜15頁。図書室資料：MI-81。	酸性紙劣化、 綴じ壊れあり。	○

表12 書簡類

資料コード	資料番号1 (分類)	資料番号2 (通し番号)	資料番号3 (配架分類)	関係資料ID	種類	資料名(内容)	日付(年月日)	判型 点数	縦 横 (cm)	注記	状態注記
大藤 12-001	ofuji	12	001	0	封書 (封筒なし)	週刊読売編集部 主筆の大藤信郎 作品特別試写会 案内状 【封筒なし】	1956年 5月14日	往復はがき (二つ折り) 10	16 × 21.7	「特別試写ご案内」/日時：1956年5月22日 午後4時から(約1時間)/場所：築地東京劇場地下試写室/プログラム：大藤さん紹介(飯沢匡)、ご挨拶(大藤信郎)、上映「くもの糸」「くじら」【幽霊船】。主催は週刊読売編集部、日付は1956年5月14日。週刊読売編集部が、「週刊読売臨時増刊 現代奇人怪物読本」(第15巻 第21号、1956年5月15日発行)で取り上げられた「ピカソ、コクトオをうならせた グラン・プリをねらう奇人—セロハン映画の大藤信郎氏」の記事が反響を呼んだため試写会を開いた。 宛名：(1)飯田心美、(2)石原肇太郎、(3)榎その、(4)大沢啓太郎、(5)小暮社会部長、(6)織田幹雄、(7)中島雅来三郎[判読不詳]、(8)中村武志、(9)北條誠、(10)眞下孝雄。宛名は手書きで、一部に「鈴木敏夫」(週刊読売編集部長)印あり。当日、試写会に参加した人の案内状が回収されたもの。	良好。

資料コード	資料番号1 (分類)	資料番号2 (通し番号)	資料番号3 (配架分類)	関係資料ID	種類	資料名(内容)	日付(年月日)	判型点数	縦×横(cm)	注記	状態注記
大藤 12-002	ofuji	12	002	0	封書(封筒あり/封筒のみ)	週刊読売編集部主催の大藤信郎宛作品特別試写会案内状[封筒あり/封筒のみ]	1956年5月14日	郵便はがき33	17×12.3	案内状は大藤 12-001と同じもの。差出人は印刷された「読売新聞社」名に「読売新聞社出版局週刊読売編集部」印。宛名(案内封筒): (1)飯沢匡、(2)伊藤逸平、(3)内田清之助、(4)内田武夫、(5)岡田晋、(6)岡部冬彦、(7)小川哲男、(8)荻原賢次、(9)小野詮造、(10)川名完次、(11)河野鷹思、(12)小島功、(13)小林民吉、(14)今和次郎、(15)向坂隆一郎、(16)高山正彦、(17)田川博一、(18)竹内芳太郎、(19)永井保、(20)那須良輔、(21)南部鶴一郎、(22)土方重巳、(23)土方正巳、(24)藤吉鶴之助、(25)松井翠声、(26)由良玲吉、(27)吉田政明。宛名(封筒のみ): (1)石本統吉、(2)島崎清彦、(3)岡田権二郎、(4)滝口修造、(5)伴野文三郎、(6)福沢一郎。	良好。一部状態の悪いものあり。
大藤 12-003	ofuji	12	003	0	はがき	教育映画製作者連盟主催の新作教育映画試写会案内	1956年6月1日	郵便はがき23	14.1×9.2	「新作教育映画試写会案内」/とき: [1956年]6月4日12時30分開演/上映作品(1)「私たちのリズム楽器」(2巻、モーショントイムズ)、(2)「原子力と生活」(2巻、読売新聞社)、(3)「ありがとう啓吉君」(2巻、日映新社)、(4)「ナイロン学生服」(カラー、1巻、三井芸術プロダクション)、(5)「幽霊船」(カラー、1巻、千代紙映画社)。「大藤」印あり、宛名等は大藤直筆を思われる。宛名、切手、消印あり(代々木31 6.1 前8-12他): (1)金川利三郎、(2)今村恒美、(3)小泉芳子、(4)幸つや子、(5)小林源次郎、(6)関猛、(7)寺沢正、(8)東京書籍株式会社編集部音楽御一同[判読不祥]、(9)名武正一、(10)平沢定人、(11)疋田脩一、(12)牧タカ、(13)宮崎文雄、(14)村上修。宛名のみ: (1)石川愛作、(2)響友会合唱団、(3)左右田洋[判読不祥]、(4)鷹司、(5)松田務、(6)宮本、(7)ローラン。宛名なし: 2枚。	良好。一部折れあり。
大藤 12-004	ofuji	12	004	0	はがき	桜映画社から大藤信郎宛の「今どきの嫁」完成記念試写会案内	1956年6月14日	郵便はがき1	14.1×9.2	宛名「渋谷区代々木上原町一、二、三九 千代紙映画 大藤信郎殿」。案内文面: 桜映画社創立1周年に当たり、「今どきの嫁」(全5巻)が完成、記念試写会の案内。日時: 1956年6月28日 午後1時、3時/2回/会場: 虎ノ門 共済会館ホール/挨拶: 桜映画社社長 山高しげり/映写: 「お金と私たち」(3巻)、「今どきの嫁」(5巻)/日付: 1956年6月14日。「今どきの嫁」の監督は青山通春。	宛名面に輪ゴムの痕あり。
大藤 12-005	ofuji	12	005	0	書簡(封筒なし)	中部日本新聞社、名古屋鉄道から大藤信郎宛の日本映画博覧会開催についてお願いの件	1957年1月30日	B4判1	35.8×25.2	中部日本新聞社、名古屋鉄道により1957年3月20日から6月2日まで、名古屋郊外犬山市において開催される「日本映画博覧会」に対する打合せ出席のお願い。日時: 1957年2月7日/場所: 東京中日新聞会議室。日付: 1957年1月30日。封筒欠。	折れあり。
大藤 12-006	ofuji	12	006	0	書簡(封筒なし)	日本映画教育協会から視聴覚教材教具総目録についてのお願い	1957年2月1日	B4判1	36×25.4	日本映画教育協会発行の「視聴覚教材教具総目録 1957年度版」への情報提供のお願い。文書番号: 映教第三二・一・二号(昭三二・二・一)。	折れ、破れ、酸性紙劣化あり。
大藤 12-007	ofuji	12	007	0	書簡(封筒のみ)	いせ辰 廣瀬から大藤信郎宛の封筒	1959年6月8日消印	A4判1	31×23.5	宛名「渋谷区代々木上原町一、二、三九 大藤信郎先生」、「東京都台東区谷中横島町一番地六号 いせ辰 廣瀬」印。消印「本郷根津 34 6.8」。包装紙のみで中身なし。中身は大藤 11-004: 「新版 千代紙集」の可能性あり。	破れ等あり。
大藤 12-008	ofuji	12	008	0	書簡(封筒なし)	奥商会对する北米テレビジョン放映に関する権限委任状	1959年9月	B4判1	26.1×36.2	文面「委任状/左記映画の北米(アメリカ、カナダ)テレビジョン放映に関する権限を合資会社奥商会对に委任いたします。/団子兵衛捕物帳(開けゴマの巻)、花と蝶(カラー)以上二種/昭和三十四年九月日」。委任者は大藤信郎か。	薄紙、破れ、紙魚あり。
大藤 12-009	ofuji	12	009	0	書簡(封筒なし)	差出人不祥(「一雑貨商」と自称)から大藤信郎宛の私信	1月20日	B5判1	23×17.8	影絵に興味を持ち、試作もした「一雑貨商」から、大藤作品の鑑賞ならびにスタジオ見学の依頼。文中には、「じら」(1952)や、ノーマン・マクランの「数のリズム」についての言及がある。コクヨ製の便箋、3枚。文末の日付は1月20日、年不祥。	折れあり。
大藤 12-010	ofuji	12	010	0	書簡(封筒なし)	日本交通公社神田案内所 日本旅行クラブ神田会からの暑中見舞	不祥	B4判1	25.1×35.9	文面「暑中御見舞申し上げます。」、以下、内容は機関紙「旅かんだ」の同封と会員皆増のお願い。日付空欄、会員名に大藤信郎の名前はなし。	折れ、破れ、酸性紙劣化あり。

資料コード	資料番号1 (分類)	資料番号2 (通し番号)	資料番号3 (配架分類)	関係資料ID	種類	資料名(内容)	日付(年月日)	判型点数	縦×横(cm)	注記	状態注記
大藤 12-011	ofuji	12	011	0	書簡(封筒あり)	ワールズ・パーフェクト・アソシエーションから大藤信郎宛の「世界の名香」頒布会案内	不祥	B5判1		香水の原料香料を直接輸入・販売する会「ワールズ・パーフェクト・アソシエーション」の案内。住所は東京都千代田区神田須田町。資料内訳: (1)封筒1点、(2)「世界の名香」頒布会案内、B5判、4頁、2部、(3)「世界の名香アルバム」(「世界の名香」の会)入会案内、B5判、三つ折り、1枚、(4)入会申込はがき1点。切手切取のため、消印等不祥。	顔ひどい、折れ、破れあり。
大藤 12-012	ofuji	12	012	0	書簡(封筒のみ)	東京 楽業会から大藤信郎宛の封筒	1960年8月16日消印[推定]	1	20.1×8.3	宛名「渋谷区代々木上原一、二、三九 大藤信郎様」。差出人「新宿区弁天町一、二 東京 楽業会」印。	良好。
大藤 12-013	ofuji	12	013	0	書簡(封筒なし)	平井康三郎から大藤信郎宛書簡	[1957年]2月25日	B5判1	2.3×17.9	文面「冠者/先日はお疲れ様でした。いろいろとご心配かけ恐入りました。その時のコーラス譜を一部同封します。試写会をみなさんのしみにしています。御一同様によろしく 惣々/二月二十五日/平井康三郎/大藤信郎様/かしこ。作曲家の平井康三郎より送られたもので、同封の譜面は大藤 07-003「シルエット映画 大國主命といなほのうさぎ 合唱用楽譜」か。そうだとすると1957年か。	良好。
大藤 12-014	ofuji	12	014	0	書簡(封筒あり)	暁星映画から千代紙映画社宛の事業案内	1957年5月(日本語)1957年10月22日(英語)	1		日本語と英語の2通。韓国ソウルの会社「暁星映画」(Dawn Star Pictures)より事業案内。資料内訳: 日本語(1)封筒、(2)案内状、B5判、2枚、(3)別紙、B4判、英語(1)封筒、(2)本文、B5判、5枚、住所付記1枚。日本語及び英語の封筒から切手切取。	
大藤 12-015	ofuji	12	015	0	書簡(封筒あり)	第1回国際アニメーション映画祭から大藤信郎宛の「くじら」招待状	1956年3月30日	A4判1	26.9×21	Journées Internationales du Cinéma d'Animation, IXe Festival International du Film - Cannes 1956、内容はフランス語による「くじら」の出品依頼。差出人は Pierre Barbin。資料内訳: (1)封筒、(2)手紙1枚。	封筒痛みあり。
大藤 12-016	ofuji	12	016	0	書簡(封筒なし)	第1回国際アニメーション映画祭から大藤信郎宛の「くじら」招待状[複写]	1956年3月30日	B5判8	25.6×17.7	大藤 12-015の Pierre Barbin からの書簡を縮小複写したもの。1種8枚。	折れあり。
大藤 12-017	ofuji	12	017	0	書簡(封筒なし)	大藤信郎から第1回国際アニメーション映画祭宛の「くじら」出品の書簡	1956年4月26日	A4判1	27.6×21.5	内容は、大藤信郎(Noburo Ohfui)から第1回国際アニメーション映画祭の Pierre Barbin 宛に「くじら」出品の旨を伝えるフランス語の手紙の控え。	折れあり。
大藤 12-018	ofuji	12	018	0	書簡(封筒あり)	フランス映画普及協会(Association française pour la diffusion du cinéma)から大藤信郎宛の感謝状	1956年6月26日	A4判1	27×20.9	内容は、フランス映画普及協会(Association française pour la diffusion du cinéma)から大藤信郎宛の「くじら」出品の旨を伝えるフランス語の手紙の控え。	折れ、クリップの跡あり。封筒破れひどい。
大藤 12-019	ofuji	12	019	0	書簡(封筒なし)	ジュルネ・デュ・シネマからのグリーティングカード	1957年	はがき1	10.2×14	フランス語のグリーティングカード、二つ折り。	顔ひどい。
大藤 12-020	ofuji	12	020	0	書簡(封筒あり)	IDHECから大藤信郎宛の書簡	1957年5月29日	A4判1	26.8×20.8	フランス語、世界のアニメーション映画に関する報告書の送付状。差出人は R. Tessonau。資料内訳: (1)封筒、(2)手紙1枚。	汚れ、破れあり。
大藤 12-021	ofuji	12	021	0	書簡(封筒あり)	フランス映画普及協会から大藤信郎宛のグリーティングカード	1958年	1	10×13.9	フランス語のグリーティングカード。差出人は Pierre Barbin。資料内訳: (1)封筒、(2)カード1枚。切手切取のため消印不祥。	顔、破れあり。
大藤 12-022	ofuji	12	022	0	書簡(封筒あり)	フランス映画普及協会(Association française pour la diffusion du cinéma)から大藤信郎宛の第2回国際アニメーション映画祭への参加案内	1958年2月18日	A4判1	26.9×20.9	内容は、フランス映画普及協会(Association française pour la diffusion du cinéma)から大藤信郎宛の第2回国際アニメーション映画祭への参加案内。フランス語。資料内訳: (1)封筒、(2)手紙1枚。切手切取のため消印不祥。	折れ、汚れ、破れあり。
大藤 12-023	ofuji	12	023	0	書簡(封筒あり)	フランス映画普及協会(Association française pour la diffusion du cinéma)から大藤信郎宛の第2回国際アニメーション映画祭への参加案内	1958年2月18日	A4判1	26.9×20.9	内容は、フランス映画普及協会(Association française pour la diffusion du cinéma)から大藤信郎宛の第2回国際アニメーション映画祭への参加案内。英語。資料内訳: (1)封筒、(2)手紙1枚。切手切取のため消印不祥。	折れ、汚れ、破れ、顔あり。



資料コード	資料番号1 (分類)	資料番号2 (通し番号)	資料番号3 (配架分類)	関係資料ID	種類	資料名(内容)	日付 (年月日)	判型 点数	縦 横 (cm)	注記	状態注記
大藤 12-024	ofuji	12	024	0	書簡 (封筒あり)	フランス映画普及協会(Association française pour la diffusion du cinéma)、ジュルネ・デュ・シネマ(Journées du cinéma)のPierre Barbinから第2回国際アニメーション映画祭への招待状	1958年2月20日	A4判 1	26.9 × 20.9	内容は、フランス映画普及協会(Association française pour la diffusion du cinéma)、ジュルネ・デュ・シネマ(Journées du cinéma)のPierre Barbinから第2回国際アニメーション映画祭への参加案内、フランス語。資料内訳: (1)封筒、(2)手紙1枚。切手切取のため消印不詳。	折れ、切取あり。
大藤 12-025	ofuji	12	025	0	書簡 (封筒あり)	第2回国際アニメーション映画祭から大藤信郎宛の参加規則	1958年2月21日消印	A4判 1	26.9 × 20.9	内容は、英語による第2回国際アニメーション映画祭への参加規則。資料内訳: (1)封筒、(2)手紙1枚。切手切取あり。	折れ、汚れ、破れ、微あり。
大藤 12-026	ofuji	12	026	0	書簡 (封筒なし)	ジュルネ・デュ・シネマからのグリーティングカード	1959年	1	24.5 × 16	フランス語のグリーティングカード、二つ折り。	汚れあり。
大藤 12-027	ofuji	12	027	0	電報 (封筒あり)	Pierre Barbinから大藤信郎宛の電報	1959年12月23日消印	1	15 × 21	訳文「アネッセイで行われる国際アニメーション週刊に出品されたいという10月7日付の手紙の返事を下さい。ピエール・バルバン」。英語によるアヌシー国際アニメーション映画祭への出品可否についての国際電報。資料内訳: (1)封筒、(2)手紙1枚。	折れあり。
大藤 12-028	ofuji	12	028	0	書簡 (封筒あり)	ジュルネ・デュ・シネマから大藤信郎宛のグリーティングカード	1959年12月26日消印	はがき 1	10.2 × 13.9	フランス語の1960年グリーティングカード。資料内訳: (1)封筒、(2)カード1枚。	若干汚れあり。
大藤 12-029	ofuji	12	029	0	書簡 (封筒なし)	Pierre Barbinから大藤信郎宛の書簡ほか	1960年3月10日	A4判 1	26.9 × 20.9	内容は、英語によるアヌシー国際アニメーション映画祭への参加案内、差出人はPierre Barbin、日付は1960年3月10日。同封資料: (1)「くじら」16mmプリントをカンヌに出品する際の英語のインヴォイス1枚、日付は1956年4月24日、A4判。(2) Pierre Barbin宛の1960年8月30日付手紙の日本語原稿1枚、B5判。内容は第6回国際短編映画の会に「幽霊船」を出品したい旨のこと。(3)火消しの機軸の千代紙。(4)着彩セルの切抜(踊る男性、「竹取物語」のものと推定)。	汚れ、折れ、微などあり。
大藤 12-030	ofuji	12	030	0	書簡 (封筒あり)	Pierre Barbinから大藤信郎宛のアヌシー国際会議への出席依頼	1960年5月10日	A4判 1	26.9 × 20.9	内容は、英語によるアヌシー国際会議への出席依頼。差出人はPierre Barbin、日付は1960年5月10日。資料内訳: (1)封筒、(2)手紙1枚。	微、破れひどい。
大藤 12-031	ofuji	12	031	0	書簡 (封筒なし)	Pierre Barbinから大藤信郎宛のアヌシー国際会議への資料提供依頼	1960年5月10日	A4判 1	26.9 × 20.9	内容は、英語によるアヌシーの展覧会への資料提供依頼。差出人はPierre Barbin、日付は1960年5月10日。裏面に手書きで「これまたお願いしますザットでよいのです ワカバよいのですから、切手手に入れておきました。／中島様 大藤」とあり、翻訳を依頼したと思われる。	微ひどい、紙の劣化あり。
大藤 12-032	ofuji	12	032	0	書簡 (封筒なし)	トゥール国際短編映画祭から大藤信郎宛の出品依頼	1960年7月28日	A4判 1	26.9 × 20.9	内容は、英語による第6回トゥール国際短編映画祭からの出品依頼。差出人はPierre Barbin、日付は1960年7月28日。和訳(B5判)同封。なお、同封されていた「団子兵衛の切抜キャラクター、8点は大藤07-014と一連のものとして推定されるため、別管理とした。また、同じく同封されていた「は組の千代紙」は大藤 12-029に同封されていた着彩セルの着物部分と思われる。／元データでは封筒破損とあるが、不明。	微、破れ、紙の劣化あり。
大藤 12-033	ofuji	12	033	0	書簡 (封筒なし)	トゥール国際短編映画祭から大藤信郎宛の新作出品依頼	1960年9月28日	A4判 1	26.9 × 20.9	内容は、英語によるトゥール国際短編映画祭からの新作出品依頼。差出人はPierre Barbin、日付は1960年9月28日。	折れあり。
大藤 12-034	ofuji	12	034	0	書簡 (封筒なし)	フランス国営放送(RTF)から大藤信郎宛のテレビ放映のためのフィルム送付依頼	1960年10月6日	A4判 1	26.8 × 20.7	内容は、フランス語によるフランス国営放送(RTF)からのテレビ放映のためのフィルム送付依頼。差出人はH. Vendeuil、日付は1960年10月6日。裏面に手書きで「またこれをお願いします／中島様 大藤」とあり、翻訳を依頼したと思われる。	折れ、ムレ、紙魚あり。
大藤 12-035	ofuji	12	035	0	書簡 (封筒なし)	Pierre Barbinから大藤信郎宛のアヌシー展覧会カタログ送付状	1960年10月8日	A4判 1	26.7 × 20.9	内容は、フランス語によるアヌシーの展覧会カタログの送付状。差出人はPierre Barbin、日付は1960年10月8日。	折れ、汚れ、微、ムレあり。
大藤 12-036	ofuji	12	036	0	書簡 (封筒あり)	ジュルネ・デュ・シネマから大藤信郎宛の書簡	1960年10月14日消印	A4判 1	28.3 × 21.9	「くじら」英語シナリオ、鉛筆による書込み訂正あり。資料内訳: (1)封筒、17.0×25.3cm、(2)シナリオ1枚、(3)「くじら」16mmプリントをカンヌに出品する際の英語のインヴォイス1枚、日付は1956年4月24日、A4判。大藤 12-029に同封と同じもの(但しこちらには書込みなし)。	折れ、汚れ、錯転写、破れあり。

資料コード	資料番号1 (分類)	資料番号2 (通し番号)	資料番号3 (配架分類)	関係資料ID	種類	資料名(内容)	日付 (年月日)	判型 点数	縦 横 (cm)	注記	状態注記
大藤 12-037	ofuji	12	037	0	書簡 (封筒あり)	シュンカー社から大藤信郎宛の輸送料の請求	1960年10月19日	A4判 1	26.8 × 20.9	内容は、英語による輸送料の請求。差出人不説。日付は1960年10月19日。資料内訳: (1)封筒、(2)手紙1枚、(3)着彩及び千代紙貼付のセル切抜(女性、「竹取物語」のものとして推定)。	折れあり。
大藤 12-038	ofuji	12	038	0	書簡 (封筒なし)	IDHECからのグリーティングカード	1961年	1	19.8 × 30.9	差出人は Remy Tessonneau。	微ひどい、折れ、破れあり。ムレあり。
大藤 12-039	ofuji	12	039	0	書簡 (封筒あり)	国際アニメーション協会(ASIFA)から大藤信郎宛の書簡	1961年2月14日	A4判 1	26.9 × 20.9	内容は、輸送料をASIFAが支払うことを知らせるもの。英文。差出人は Pierre Barbin、日付は1961年2月14日。資料内訳: (1)封筒(切手部分の切取あり)、(2)手紙1枚。	微ひどい、折れ、破れあり。ムレあり。
大藤 12-040	ofuji	12	040	0	書簡 (封筒あり)	国際アニメーション協会(ASIFA)から大藤信郎宛の協会創立案内	1961年3月23日	A4判 1	26.9 × 20.9	内容は、英語によるASIFA 創立の案内。差出人は Norman McLaren、Pierre Barbin、日付は1961年3月23日。資料内訳: (1)封筒、(2)手紙1枚、(3)和訳(B5判)同封。	微、折れ、破れあり。ムレあり。
大藤 12-041	ofuji	12	041	0	書簡 (封筒あり)	フランス映画普及協会(ジュルネ・デュ・シネマ)から大藤信郎宛の書簡	1961年5月16日	A4判 1	26.9 × 20.9	内容は、輸送途中で行方不明になった「古事記物語 第貳篇 八岐大蛇退治」Legend of Dragonの送料支払いを伝えるもの。英文。差出人は Pierre Barbin、日付は1961年5月16日。資料内訳: (1)封筒、(2)手紙1枚。	折れあり。
大藤 12-042	ofuji	12	042	0	書簡 (封筒あり)	国際アニメーション協会(ASIFA)から大藤信郎宛の書簡	1961年9月19日	A4判 1	26.9 × 20.9	内容は、フランス語で、大藤信郎の死去を悼むとともに今後の連絡先を尋ねるもの。差出人は Pierre Barbin、日付は1961年9月19日。資料内訳: (1)封筒、(2)手紙1枚。	折れあり。
大藤 12-043	ofuji	12	043	0	書簡 (封筒なし)	医学・科学映画協会からの国際映画祭の案内(出品フォーム)、タイプ印刷、書込みなし		B5判 1	25.3 × 18	内容は、フランス語による医学・科学映画協会からの国際映画祭の案内(出品フォーム)、タイプ印刷、書込みなし。	折れあり、酸性紙劣化あり。
大藤 12-044	ofuji	12	044	0	書簡 (封筒あり)	ヴェネチア国際映画祭から大藤信郎宛の「幽霊船」永久寄託の依頼	1956年10月10日	A4判 1	27.9 × 22.4	内容は、ヴェネチア国際映画祭から「幽霊船」永久寄託の依頼。英文。差出人は EL Ammannati、日付は1956年10月10日。資料内訳: (1)封筒、(2)手紙1枚。	折れ、破れあり。
大藤 12-045	ofuji	12	045	0	書簡 (封筒あり)	ヴェネチア国際映画祭から大藤信郎宛の「幽霊船」送付への感謝状	1956年11月10日	A4判 1	27.9 × 22.4	内容は、ヴェネチア国際映画祭から「幽霊船」送付に感謝するもの。英文。差出人不説。日付は1956年11月10日。資料内訳: (1)封筒、(2)手紙1枚。	折れ、破れあり。
大藤 12-046	ofuji	12	046	0	書簡 (封筒あり)	ミラノ国際映画マーケットからの参加案内と規程集など	1960年7月28日 1961年1月16日	1		ミラノ国際映画マーケットより参加案内と規程集、フィルムリスト、和訳など。二つの日付の手紙が同封。差出人は共に M. G. Franci。	痛みひどい。
大藤 12-047	ofuji	12	047	0	書簡 (封筒あり)	ミラノ国際映画マーケットから大藤スタジオ宛の参加規則	1960年	1		ミラノ国際映画マーケットより参加規則集。	痛みひどい。
大藤 12-048	ofuji	12	048	0	書簡 (封筒あり)	ミラノ国際映画マーケットからの資料集	1962年	1		ミラノ国際映画マーケット資料集、名刺の名前は、Michele Guido Franci。	痛みあり。
大藤 12-049	ofuji	12	049	0	書簡 (封筒あり)	第4回ボーポリ映画祭から千代紙映画社宛の参加案内	1962年4月	A4判 1	28.4 × 22.4	大藤死去後に届いた英文の参加案内。	痛みあり。
大藤 12-050	ofuji	12	050	0	書簡 (封筒共)	メルボルン映画祭から大藤信郎宛の書簡	1958年3月5日	1		内容は、「古事記物語 第貳篇 八岐大蛇退治」Legend of Dragonの出品申込みの締切延長を伝えるもの。英文。差出人は Erwin Rado、日付は1958年3月5日。封筒を開いて裏面に文章をタイプしたもの。	良好。
大藤 12-051	ofuji	12	051	0	書簡 (封筒共)	メルボルン映画祭から大藤スタジオ宛の書簡	1958年3月21日	1		内容は、「古事記物語 第貳篇 八岐大蛇退治」Legend of Dragonの受領を伝えるもの。英文。差出人は Erwin Rado、日付は1958年3月21日。封筒を開いて裏面に文章をタイプしたもの。	良好。
大藤 12-052	ofuji	12	052	0	書簡 (封筒なし)	ヴァーノン・ベッカー・プロから大藤作品の配給を希望する旨の手紙。英文。差出人は Vernon P. Becker、日付は1957年12月30日。資料内訳: (1)封筒、(2)手紙1枚。	A4判 1	27.9 × 21.6	内容は、ニューヨークの会社ヴァーノン・ベッカー・プロより大藤作品の配給を希望する旨の手紙。英文。差出人は Vernon P. Becker、日付は1957年12月30日。資料内訳: (1)封筒、(2)手紙1枚。	微。	
大藤 12-053	ofuji	12	053	0	書簡 (封筒共)	サンフランシスコ国際映画祭から大藤スタジオ宛の参加案内	1961年3月30日消印	1	71 × 27.2	内容は、英語によるサンフランシスコ国際映画祭 参加案内。封筒を開いて裏面に参加案内を印刷したもの。	痛みひどい。
大藤 12-054	ofuji	12	054	0	書簡 (封筒あり)	m.p.screen cartoonists local 841から大藤信郎宛の会報	1961年12月	A4判 1	27.7 × 21.5	アメリカのアニメーション業界従事者の会報、編者は Ed Smith、英文。1961年12月号。	痛みひどい。
大藤 12-055	ofuji	12	055	0	書簡 (封筒なし)	m.p.screen cartoonists local 841より大藤信郎宛の会報	1962年1月	A4判 1	27.7 × 21.5	アメリカのアニメーション業界従事者の会報、編者は Ed Smith、英文。1962年1月号。	痛みひどい。

資料コード	資料番号1 (分類)	資料番号2 (通し番号)	資料番号3 (配架分類)	関係資料ID	種類	資料名(内容)	日付(年月日)	判型	点数	縦横(cm)	注記	状態注記
大藤 12-056	ofuji	12	056	0	書簡(封筒あり)	m.p.screen cartoonists local 841 から大藤信郎宛の会報	1962年 3月	A4判	1	27.7 × 21.5	アメリカのアニメーション業界従事者の会報、編者はEd Smith、英文。1962年3月号。	痛みひどい。
大藤 12-057	ofuji	12	057	0	書簡(封筒あり)	m.p.screen cartoonists local 841 から大藤信郎宛の会報	1962年 4月	A4判	1	27.7 × 21.5	アメリカのアニメーション業界従事者の会報、編者はEd Smith、英文。1962年4月号。	痛みひどい。
大藤 12-058	ofuji	12	058	0	書簡(封筒あり)	m.p.screen cartoonists local 841 から大藤信郎宛の会報	1962年 7月	A4判	1	27.7 × 21.5	アメリカのアニメーション業界従事者の会報、編者はEd Smith、英文。1962年7月号。	痛みひどい。
大藤 12-059	ofuji	12	059	0	書簡(封筒のみ)	m.p.screen cartoonists local 841 より大藤信郎宛の会報	1962年 8月		1		会報なし、消印から1962年8月と判断。	痛みひどい。
大藤 12-060	ofuji	12	060	0	書簡(封筒あり)	m.p.screen cartoonists local 841 から大藤信郎宛の会報	1962年 9月	A4判	1	27.7 × 21.5	アメリカのアニメーション業界従事者の会報、編者はEd Smith、英文。1962年9月号。	痛みひどい。
大藤 12-061	ofuji	12	061	0	書簡(封筒あり)	m.p.screen cartoonists local 841 から大藤信郎宛の会報	1962年 11月	A4判	1	27.7 × 21.5	アメリカのアニメーション業界従事者の会報、編者はEd Smith、英文。1962年11月号。	痛みひどい。
大藤 12-062	ofuji	12	062	0	書簡(封筒あり)	m.p.screen cartoonists local 841 から大藤信郎宛の会報		A4判	1	27.7 × 21.5	アメリカのアニメーション業界従事者の会報、編者はEd Smith、英文。1962年5月に行われたアート・アニメーション上映会の案内、年は推定。	痛みひどい。
大藤 12-063	ofuji	12	063	0	書簡(封筒あり)	コンボル・フィルム・サービスから大藤スタジオ宛の書簡	1956年 7月22日	A4判	1	27.7 × 21.3	内容は、イスラエルの会社コンボル・フィルム・サービスより資料送付依頼、英文、差出人はA. Kombor、日付は1956年7月22日。資料内訳：(1)封筒、(2)手紙1枚。	切取りあり。
大藤 12-064	ofuji	12	064	0	はがき	アオイスタジオから千代紙映画宛の暑中御見舞	1960年 盛夏		1	14 × 9.7	録音スタジオからの暑中御見舞、住所は東京都千代田区永田町2～1。	ハンチ穴あり。

表 13 個人資料(その他)

資料コード	資料番号1 (分類)	資料番号2 (通し番号)	資料番号3 (配架分類)	関係資料ID	資料名	大きさ(縦×横×高さ cm)	製作年	点数	注記	状態注記
大藤 13-001	ofuji	13	001	0	梵字札	5.4×3.1×0.2		1	木製。「一字金輪」「三尊」「不明」。	
大藤 13-002	ofuji	13	002	0	筒状の器材	8.5×2×2		1	銅板と同じ封筒に混入、紙製の箱入り。	
大藤 13-003	ofuji	13	003	0	扇の小模型	7.3×10.6×1.7		12	箱入り。扇、12個。サイズは箱の大きさ。	汚れひどい。
大藤 13-004	ofuji	13	004	0	名刺「高弘齒科医院 院長 川上博」	9.0×5.4		1	住所、電話「東京都杉並区和泉町」。	紙魚あり。
大藤 13-005	ofuji	13	005	0	戒名札「智明院信阿映照居士」	12.8×6.0		3	内1枚に「昭和三十七年七月二十八日」と手書き。	紙魚あり。
大藤 13-006	ofuji	13	006	0	国際便消印スタンプ	5.5×8.0×0.1		1	宛名「Monsieur Noburo OFUJI / 1239 Yoyogi Uehara / TOKYO (Japan)」。金属製。文通相手が作成したものか。	
大藤 13-007	ofuji	13	007	0	外地映画評 カンヌ「くじら」ウルガイ(南米)	26.3×18.6	1953年 7月5日	1	表紙「外地映画評 カンヌ『くじら』 ウルガイ(南米)」「くもの糸」、表紙は「団子兵衛 千代紙映画社」の版画。報告1頁目「昭和二十八年七月五日」第六回カンヌ国際映画祭に関する在日日本大使館よりの報告/外務省情報文化局第三課」、目次「一、一九五三年度映画祭の概要/二、日本の参加/三、映画祭に関する諸問題」、4枚目「カンヌ映画祭に関し報告の件」在フランス特命全權大使 西村熊雄、30枚、タイプ印刷、銀箔。内容は、カンヌ国際映画祭のみの報告で、表紙にある「ウルガイ(南米)」「くもの糸」に関する報告はない。第6回カンヌ国際映画祭に出品された作品は「大仏開眼」、「原爆の子」、「現代人」、「くじら」、「桃山美術」で、「くじら」に対する批評として「開会初日に上映され、きわめて評判がよかった。短篇として秀れており、ルモンド紙は、この作品は入賞させるべきであったと述べている。サブタイトルは優秀である。特に色彩感覚が好評であった」(18頁)とあり、総評としても「比較的評判がよかったが、入賞しきれぬ線にあり、その後上映されたものに優秀なものが多かったので結局入賞のチャンスを逸した」(18～19頁)とある。	酸性紙劣化が進行。

資料コード	資料番号1 (分類)	資料番号2 (通し番号)	資料番号3 (配架分類)	関係資料ID	資料名	大きさ(縦×横×高さ cm)	製作年	点数	注記	状態注記
大藤 13-008	ofuji	13	008	0	教育映画等審査報告週報(194)	35.6×25.2	1957年 7月	1	文部省社会教育局長 福田繁から各都道府県教育委員会教育長宛、文書番号：文社視第7号、1枚。大藤信郎作品の記載はない。	酸性紙劣化が進行、やぶれあり。
大藤 13-009	ofuji	13	009	0	教育映画等審査報告週報(195)	35.6×25.2	1957年 7月6日	1	文部省社会教育局長 福田繁から各都道府県教育委員会教育長宛、文書番号：文社視第7号、1枚。大藤信郎作品の記載はない。	酸性紙劣化が進行、やぶれあり。
大藤 13-010	ofuji	13	010	0	教育映画等審査報告週報(196)	35.6×25.2	1957年 7月19日	1	文部省社会教育局長 福田繁から各都道府県教育委員会教育長宛、文書番号：文社視第7号、1枚。大藤信郎作品の記載はない。	酸性紙劣化が進行、やぶれあり。
大藤 13-011	ofuji	13	011	0	教育映画等審査報告週報(197)	35.6×25.2	1957年 7月30日	1	文部省社会教育局長 福田繁から各都道府県教育委員会教育長宛、文書番号：文社視第7号、1枚。大藤信郎作品の記載はない。	酸性紙劣化が進行、やぶれあり。
大藤 13-012	ofuji	13	012	0	昭和三十三年七月教育短編映画テレビジョン上映報告書	25.2×18.0	1957年 8月13日	5	作成者：社団法人 教育映画製作者連盟、文書番号：教映連第32・30号、12頁。大藤信郎作品は「花と蝶」が7月21日に日本テレビ放送網で放送された。	酸性紙劣化が進行、やぶれあり。ホッチキス留、とれている。
大藤 13-013	ofuji	13	013	0	第十二回芸術祭非劇映画部門審査委員名簿	25.2×17.9		1	10人の氏名と住所、1枚。第12回は1957年に開催。名簿に大藤信郎の名前はない。	酸性紙劣化が進行、やぶれあり。ホッチキス留、とれている。
大藤 13-014	ofuji	13	014	0	第十二回芸術祭の非劇映画部門について	25.2×17.9	1957年 8月16日	1	作成者：社団法人 教育映画製作者連盟、文書番号：教映連第32・31号、1枚。	酸性紙劣化が進行、やぶれあり。ホッチキス留、とれている。
大藤 13-015	ofuji	13	015	0	第12回芸術祭参加申込書(未記入)	25.2×17.9		1	文部省芸術祭執行委員会宛の申込書、1枚、未記入。	酸性紙劣化が進行、やぶれあり。
大藤 13-016	ofuji	13	016	0	1957年対外日本紹介映画コンクール出品申込書(未記入)	27.0×19.1	1957年	1	対外日本紹介映画コンクール運営委員会宛の申込書、1枚、未記入。	折れあり。
大藤 13-017	ofuji	13	017	0	日本紹介映画コンクール開催要項	25.3×35.5	1957年	1	作成者：社団法人 日本映画海外普及協会、社団法人 教育映画製作者連盟、社団法人 教育映画製作者連盟内日本紹介映画コンクール運営委員会、出品申込期限：1957年8月31日、2枚。大藤 13-016の資料はこの資料の別紙。	酸性紙劣化が進行、折れ、やぶれあり。
大藤 13-018	ofuji	13	018	0	教育映画製作者連盟 第四回役員会協議事項報告	25.2×35.7	1957年 8月5日	1	作成者：社団法人 教育映画製作者連盟、文書番号：教映連第32・28号、2枚。	酸性紙劣化が進行、折れ、やぶれあり。
大藤 13-019	ofuji	13	019	0	新作教育映画試写会申込規程	25.2×35.5		1		酸性紙劣化が進行、折れあり。
大藤 13-020	ofuji	13	020	0	事務局備付宛名カード内容	25.2×35.7		1	大藤 13-019の添付資料と思われる。	酸性紙劣化が進行、折れあり。
大藤 13-021	ofuji	13	021	0	電通映画社からの嘱託委嘱の辞令	25.6×17.9	1953年 7月1日	1	文面「辞令/大藤信朗「ママ」嘱託を委嘱する/昭和廿八年七月一日/株式会社 電通映画社 取締役社長 坂本英男」。	汚れ、ムレ、折れ、破損あり。
大藤 13-022	ofuji	13	022	0	映画学科重要科目表	17.9×25.5		1	日本大学映画学科の科目表の可能性あり。また、大藤信郎コレクションが日本大学経由で寄贈された関係から、大藤旧蔵資料ではない可能性もある。	破損など状態悪い。
大藤 13-023	ofuji	13	023	0	昭和40年度映画構成一覧表	36.2×25.5	1965年	1	日本大学映画学科の資料の可能性あり。また、大藤信郎コレクションが日本大学経由で寄贈された関係から、大藤旧蔵資料ではない可能性もある。裏面に書き込みあり。	
大藤 13-024	ofuji	13	024	0	中華手工十字圖案 第廿五集	27.5×38.7		1	奥付には出版社：上海中華美術手工社、出版年：中華民國14年8月1号再版、頁付：7頁。中国語資料。	破損など状態良くない。
大藤 13-025	ofuji	13	025	0	大藤信郎作 映画「幽霊船」の一場面(グラフィック「グラビア」をねらう奇人」参照)	24.7×16.2		2	雑誌「週刊読売 臨時増刊 現代奇人怪物誌本」(読売新聞社、1956年5月15日)の色グラビア絵の切取、同じもの2枚	
大藤 13-026	ofuji	13	026	0	毎日レポート(映画芸術版) 1950年2月27日 第350号	38.0×27.4	1950年 2月27日	1	発行兼編集印刷人：八木裕 出版者：毎日レポート社 出版年：1950年2月27日 2面。2面の記事：「評論「大聖釋尊」を見て」(渡邊棟雄)、「影繪映畫について」(大藤信郎)、「映画評 大聖釋尊」(各紙掲載の批評)、「影繪映畫 大聖釋尊 解説」、広告「大聖釋尊」(三幸映画社)。	酸性紙劣化が進行、折れあり。

資料コード	資料番号1 (分類)	資料番号2 (通し番号)	資料番号3 (配架分類)	関係資料 ID	資料名	大きさ (縦×横×高さ cm)	製作年	点数	注記	状態注記
大藤 13-027	ofuji	13	027	0	二宮金次郎像	高さ 27		1	底部裏面に「九寸」の表示。金属製。	良好。
大藤 13-028	ofuji	13	028	0	Ernemann 社製蛇腹式携帯カメラ (巻入り)	18.0×13.5×11.5		1	サイズは革製靴の大きさ。ERNEMANN 社製 カメラ 本体 1台 (機種名: ERNEMANN HEAG II)、乾板ケース2台。靴の留め具には「(W) FE&Co.」とある。レンズ付近に「CKRONOS」の表記。自家製の付属物としてセルロイドをフレーム状に切ったもの 2枚あり。	革自体の劣化や組紐が切れている。カメラ本体、鏡等がひどく開くことが難しい。
大藤 13-029	ofuji	13	029	0	ルートヴィヒ&ルートヴィヒ社製スライドホイッスル	31×1.7×1.7		1	会社名「LUDWIG & LUDWIG, CHICAGO」。「舞扇」と記載のビニール袋に入れてある。もともとは用途不明の機材としてあった。	錆あるが状態良い。
大藤 13-030	ofuji	13	030	0	赤漆塗観箱	35.8×26.8×8.2		1	蓋の表には鶴 4羽の図。蓋内側に大藤八重宛手紙が添付してある。 内容物内訳: (1)アナモフィック・レンズ1個(ケース付)、機種名: PROSKAR ANAMORPHIC-16A Keihan Opt.Co. / horizontal magnification 2X No.590740。 (2)アナモフィック・レンズ1個(ケース付、握り紐あり)、機種名: PROSKAR ANAMORPHIC-16A Keihan Opt.Co. / horizontal magnification 2X No.570203. フルター付。 (3)35mmフィルムアダプター 1個、レンズ付(用途不明)。 (4)レンズ6個、6cm〜7cm、1個にマウント装着、粗紙で包んである。 (5)I.T. VOLTMETER 1個、ポケットサイズ。布製ケース。 (6)SADWICH GELATIN FILTER 1個(ケースのみ)、会社名「SHIN-CHIYODA KOKAGAKU CO., LTD」。 (7)青山さんの天然色セルター、赤と緑。 (8)鉄製プレート1個、自家製、5×6cm。 (9)リソ型布製コースターか、手作り。 (10)35mm スチル写真ネガ「夕鶴」/原作木下順二/かげえ 大藤信郎]全13コマ、フィルムのエッチナンバー: FUJI FILM 52-JS。「朝日グラフ別冊 秋季特別号 映画と演芸」朝日新聞社、1953年9月20日発行のグラビア「本誌特作 夕鶴」(14〜15頁)に9葉の写真が掲載されている。 (11)35mm スチル写真ネガ「ちよんまげイソツ 熊と二人の旅人」/作画 大藤信郎]全23コマ、画に番号(1〜21)が付いている。メインタイトルと「をわり」マークには番号なし。フィルムのエッチナンバー: 48-OD。 (12)カラフルなガガラ1個、プラスチック製で中に鈴が入っている。もと「本製の箱(赤)」としてあった。	
大藤 13-031	ofuji	13	031	0	「幽霊船」のステル写真群を前にした大藤信郎のポートレート	45.5×42.6×3.3		1	「幽霊船」のステル写真や色セロハン原画が壁に貼ってある前で、「YUUREI SEN」のメインタイトルを持った大藤信郎が座った姿で写っている。額入り。	額装の裏面の布の破れ等あるが状態は良い。
大藤 13-032	ofuji	13	032	0	パリの風景のイラストカード	13.2×9.4		1	文字情報「PARIS / les Bouquinistes」、ノートルダム寺院付近の古本市の線描画。二つ折り。書込みなし。	黴、汚れなど状態良くない。
大藤 13-033	ofuji	13	033	0	[欠番]					
大藤 13-034	ofuji	13	034	0	[欠番]					
大藤 13-035	ofuji	13	035	0	メモ	25.1×35.6		1	内容は「作品研究 登川」などで、大藤 13-022や大藤 13-023と同じく、日本大学映画学科の資料の可能性あり。大藤信郎コレクションが日本大学経由で寄贈された関係から、大藤旧蔵資料ではない可能性もある。	酸性紙劣化が進行、折れあり状態悪い。
大藤 13-036	ofuji	13	036	0	ステル写真の入っていた紙製の梱包具(小)	12.5×11.6×5.0		1	立方体の折箱、木製、紙貼。	
大藤 13-037	ofuji	13	037	0	ステル写真の入っていた紙製の梱包具(大)	28.5×27.0		1	文字情報として「内外各社製蓄音器とレコード及諸楽器/極度の勉強 タチバナ」とあり、SPレコードが収納できる大きさの手提げ型のもの。	折れあり。
大藤 13-038	ofuji	13	038	0	日本アニメーション作家協会 入会申込書 承認書(未記入)	25.2×17.0		3	同じもの3枚、未記入。申込書と承認書が1枚に書いてある。大藤 13-039の同封資料と推定。	折れあり。状態良好。

資料コード	資料番号1 (分類)	資料番号2 (通し番号)	資料番号3 (配架分類)	関係資料 ID	資料名	大きさ (縦×横×高さ cm)	製作年	点数	注記	状態注記
大藤 13-039	ofuji	13	039	0	日本アニメーション作家協会規約集	25.2×35.8	1956年3月	1		全24条。 折れ、破れあり。
大藤 13-040	ofuji	13	040	0	レコード 越後獅子/勧進帳	直径約 15cm		1		製作者(レーベル): 国歌レコード。文字情報A面: 電気吹込/合奏シロホン/越後獅子/シロホン 渡辺金次/ピアノ/田中一男/三味線 柗屋榮美四郎/45-A. B面: 電気吹込/合奏シロホン/勧進帳/シロホン 渡辺金次/ピアノ/田中一男/三味線 柗屋榮美四郎/45-B. 整理戸棚左 14段目に配架。
大藤 13-041	ofuji	13	041	0	レコード タンゴ/カチンカ	直径約 15cm		1		製作者(レーベル): 国歌レコード。文字情報A面: 電気吹込/ジャズバンド/タンゴ/ハラダジャズバンド/55-A. B面: 電気吹込/ジャズバンド/カチンカ/ハラダジャズバンド/55-B. 整理戸棚左 14段目に配架。
大藤 13-042	ofuji	13	042	0	レコード カマツばれ	直径約 15cm		1		製作者(レーベル): 国歌レコード。文字情報A面: 和洋合奏/かつばれ/村越和洋合奏團/8-A. B面: 和洋合奏/かつばれ/村越和洋合奏團/8-B. 整理戸棚左 14段目に配架。
大藤 13-043	ofuji	13	043	0	レコード 軍艦マーチ	直径約 15cm		1		製作者(レーベル): 国歌レコード。文字情報A面: 電気吹込/シロホン/軍艦マーチ/(上)/荒川倉蔵/261-A. B面: 電気吹込/シロホン/軍艦マーチ/(下)/荒川倉蔵/261-B。「マーチ」のラベル添付。整理戸棚左 14段目に配架。
大藤 13-044	ofuji	13	044	0	レコード カクトウ第一集	直径約 15cm		1		製作者(レーベル): 国歌レコード。文字情報A面: 電気吹込/キネマ音楽/カクトウ第一集/(上)/I.C.和洋合奏團/79-A. B面: 電気吹込/キネマ音楽/カクトウ第一集/(下)/I.C.和洋合奏團/79-B。「ケンゲキ」のラベル添付。整理戸棚左 14段目に配架。
大藤 13-045	ofuji	13	045	0	SPレコード 嘆きの靴磨き/もぐりの唄	直径約 25cm		1		製作者(レーベル): 太陽蓄音器。文字情報A面: G.E.S. 電気吹込 2128-A (744)/映画主題歌/嘆きの靴磨き/一靴屋の大将主題歌/飯田心美詩・フランス編曲/榎本健一/伴奏 太陽オーケストラ。B面: G.E.S. 電気吹込 2128-B (745)/映画主題歌/もぐりの唄/一靴屋の大将の内一/飯田心美詩・フランス編曲/二村定一/伴奏 太陽オーケストラ。【靴屋の大将】は1932年製作のフランス映画。整理戸棚左 14段目に配架。
大藤 13-046	ofuji	13	046	0	SPレコード 花柳情緒	直径約 25cm		1		製作者(レーベル): パルロフォン。文字情報A面: ELECTRICAL PROCESS 描寫/花柳情緒/(上)/パルロフォン 演 藝 部 / E1160-A (96383)。B面: ELECTRICAL PROCESS 描寫/花柳情緒/(下)/パルロフォン 演 藝 部 / E1160-B (96384)。整理戸棚左 14段目に配架。
大藤 13-047	ofuji	13	047	0	SPレコード ミステリオン/龍闘	直径約 25cm		1		製作者(レーベル): コロムビア。文字情報A面: Viva-tonal Recording/映画伴奏用レコード/ミステリオン(一)(二)/(忍び込み・悪夢・怪談)/コロムビア和洋合奏團/28972 (1200350)。B面: Viva-tonal Recording/映画伴奏用レコード/龍闘(三)(四)/(追跡)(現代劇)/コロムビア和洋合奏團/28972 (1200394)。A面に書き込みあり。整理戸棚左 14段目に配架。
大藤 13-048	ofuji	13	048	0	SPレコード コーラス	直径約 25cm		1		発売会社等のラベルなし。盤に直接「コーラス/NO.1/78」/「NO.2/78 R.P.M」と刻まれている。自家製の録音盤か。整理戸棚左 14段目に配架。
大藤 13-049	ofuji	13	049	0	SPレコード 早慶大野球戦	直径約 25cm		1		製作者(レーベル): ポリドール。文字情報A面: 運動スケッチ/早慶大野球戦/(一)/松内則三/(効果 關屋五十二)/474-A. B面: 運動スケッチ/早慶大野球戦/(二)/松内則三/(効果 關屋五十二)/474-B. レコード用紙袋あり、「15」のラベル添付。整理戸棚左 15段目に配架。



資料コード	資料番号1 (分類)	資料番号2 (通し番号)	資料番号3 (配架分類)	関係資料 ID	資料名	大きさ (縦×横×高さ cm)	製作年	点数	注記	状態注記
大藤 13-050	ofuji	13	050	0	SPレコード 猿蟹合戦	直径約25cm		1	製作者(レーベル):リーガル。文字情報 A面: New Electrical Recording Process /紙芝居/猿蟹合戦(上)/鶴澤華南 脚色・稻葉與四郎編曲/鳥煙家勝丸 /リーガル和洋合奏團伴奏/66090-A (74370)。B面: New Electrical Record- ing Process /紙芝居/猿蟹合戦(下) /鶴澤華南脚色・稻葉與四郎編曲/ 鳥煙家勝丸/リーガル和洋合奏團伴奏 /66090-B (74369)。整理戸棚左16 段目に配架。	
大藤 13-051	ofuji	13	051	0	SPレコード 桃太郎の鬼征伐	直径約25cm		1	製作者(レーベル):ポリドール。文字情 報A面: 唱歌劇/桃太郎の鬼征伐/ (貝塚正治郎作)/上/貝塚童謡楽團 /伴奏 貝塚童謡伴奏團/447-A。B 面: 唱歌劇/桃太郎の鬼征伐/(貝塚 正治郎作)/(下)/貝塚童謡楽團/伴 奏 貝塚童謡伴奏團/447-B。レコー ド用紙あり、「22」のラベル添付。整理 戸棚左17段目に配架。	袋に折れや汚れ、破 れあり。
大藤 13-052	ofuji	13	052	0	SPレコード 證城寺 の狸囃子/かくれ んぼ	直径約25cm		1	製作者(レーベル):ビクター。文字情報 A面: Orthophonic Recording 50669-A (50)/童謡/證城寺の狸囃子/野口雨 情作 中山晋平作曲/獨唱 平井英 子・齊唱 みどり會少女連/伴奏 中山晋 平/(ヴァイオリン鳴物入)。B面: Orthophonic Recording 50669-A (51) /童謡/かくれんぼ/永井水作 中 山晋平作曲/獨唱 平井英子・齊唱 みどり會少女連/伴奏 中山晋平/(ヴァ イオリン鳴物入)。レコード用紙2点あ り、それぞれに「23」「1」の書込みやラ ベルあり。取納袋に何が入っていたかは 特定できず。整理戸棚左18段目に配 架。	袋に折れや汚れ、破 れあり。
大藤 13-053	ofuji	13	053	0	SPレコード 桃太郎 浦島太郎	直径約25cm		1	製作者(レーベル):ニッポノホン。文字 情報A面: 電氣吹込/幼年唱歌/桃太 郎/納所米子/伴奏 オケストラ/ 17158-A (31088)。B面: 電氣吹込/幼 年唱歌/浦島太郎/納所米子/伴奏 オケストラ/17158-B (31212)。B面 には手書きで「字幕」の指示あり。 レコード用紙あり。整理戸棚左18段 目に配架。	袋に折れや汚れあり。
大藤 13-054	ofuji	13	054	0	SPレコード たぬき	直径約25cm		2	製作者(レーベル):ビクター。2枚組。文字 情報A面: Orthophonic Recording 50425-A /浮世節/たぬき(一)/唄及 三味線 立花家橋之助/ツレ弾キ 立花家 橋梁/外鳴物囃子連中。B面: Ortho- phonic Recording 50425-B /浮世節/ たぬき(二)/唄及三味線 立花家橋之 助/ツレ弾キ 立花家橋梁/外鳴物囃 子連中。文字情報A面: Orthophonic Recording 50426-A /浮世節/たぬき (二)/唄及三味線 立花家橋之助/ツレ 弾キ 立花家橋梁/外鳴物囃子連中。B 面: Orthophonic Recording 50426-B /浮世節/たぬき(四)/唄及三味線 立 花家橋之助/ツレ弾キ 立花家橋梁/外 鳴物囃子連中。2枚をレコード袋に取納。 「11.28 755 ワールドアンドプロク 八五」 のラベルあり。整理戸棚左18段目に配 架。	
大藤 13-055	ofuji	13	055	0	SPレコード オテモ ヤン/黒田節	直径約25cm		1	製作者(レーベル):コロムビア。文字情 報A面: 民謡/オテモヤン/(熊本甚句) /服部逸郎謠曲/小梅/三味線 豊吉・ 美代吉/コロムビア オケストラ/A 434 / 1210247。B面: 民謡/黒田節 /服部逸郎謠曲/小梅/三味線 豊吉・ 美代吉/コロムビア オケストラ/A 434 / 2210364。整理戸棚右13段目 に配架。	
大藤 13-056	ofuji	13	056	0	SPレコード 演町音頭	直径約25cm		1	製作者(レーベル):トンボ印ニッポンレ コード。文字情報A面: 電氣吹込/新 民謡/木村富子女史作歌/杵屋築藏 師作曲/演町音頭/浪段町信八/三 味線 ちつ、みの、喜代八/囃子 望月連 中/15053-A。B面: 電氣吹込/新民 謡/木村富子女史作歌/杵屋築藏師 作曲/演町音頭/浪段町藝妓連中/囃 子 望月連中/15053-B。整理戸棚右 13段目に配架。	

資料コード	資料番号1 (分類)	資料番号2 (通し番号)	資料番号3 (配架分類)	関係資料 ID	資料名	大きさ (縦×横×高さ cm)	製作年	点数	注記	状態注記
大藤 13-057	ofuji	13	057	0	SPレコード 深川節 おいとこ節	直径約25cm		1	製作者(レーベル):ニッポノホン。文字 情報A面: 小唄/深川節/南地なべ/ 三味線 鈴村組司/尺八 加藤漢水/琴 桂琴葉/16551-A。B面: 小唄/深川 節/南地なべ/三味線 鈴村組司/尺 八 加藤漢水/琴桂琴葉/16551-B。 整理戸棚右13段目に配架。	
大藤 13-058	ofuji	13	058	0	SPレコード 野崎村 伊勢音頭・ 三十三間堂	直径約25cm		1	製作者(レーベル):リーガル。文字情報 A面: New Electrical Recording Process /和洋合奏/野崎村/島田晴響指揮 /松竹和洋合奏團/65596-A (30675)。B面: New Electrical Record- ing Process /和洋合奏/伊勢音頭・ 三十三間堂/島田晴響指揮/松竹和洋 合奏團/65596-B (30656)。B面に 「字幕」のラベル添付。整理戸棚右14段 目に配架。	
大藤 13-059	ofuji	13	059	0	SPレコード 元禄花見踊	直径約25cm		1	製作者(レーベル):リーガル。文字情報 A面: 和洋合奏/元禄花見踊(上)/ リーガル和洋合奏團/66387-A (121036)。B面: リーガル。文字情報 A面: 和洋合奏/元禄花見踊(下)/リー ガル和洋合奏團/66387-B (121037)。 整理戸棚右14段目に配架。	
大藤 13-060	ofuji	13	060	0	SPレコード なびく軍旗・愛の つばき/初春道 中・輝く春	直径約25cm		1	製作者(レーベル):リーガル。文字情報 A面: 和洋合奏/なびく軍旗・愛のつば き/(稲葉與四郎編曲指揮)/松竹和洋 合奏團/68238 (276761)。B面: 和洋 合奏/初春道中・輝く春/(稲葉與四 郎編曲指揮)/松竹和洋合奏團/ 68238 (176762)。整理戸棚右14段目 に配架。	
大藤 13-061	ofuji	13	061	0	SPレコード 國際急 行列車/フリーダ・ ボルカ	直径約25cm		1	製作者(レーベル):ニッポノホン。文字 情報A面: 電氣吹込/管弦樂/國際急 行列車/露西亞管弦樂團/17283-A (31839)。B面: 電氣吹込/管弦樂/フ リーダ・ボルカ/露西亞管弦樂團/ 17283-B (31840)。整理戸棚右15段目 に配架。	
大藤 13-062	ofuji	13	062	0	SPレコード 夜の愁/たこ踊り	直径約25cm		1	製作者(レーベル):ビクター。文字情報 A面: Orthophonic Recording 50952-A (797)/ジャズソング/夜の愁/玉置光 三郎作詞 江口夜詩作曲/獨唱 河司晴 江/アーネスト カアイ ジャズバンド。B 面: Orthophonic Recording 50952-B (798)/ジャズソング/たこ踊り/玉置 光三郎作詞 江口夜詩作曲/獨唱 河司 晴江/アーネスト カアイ ジャズバンド。 整理戸棚右15段目に配架。	
大藤 13-063	ofuji	13	063	0	SPレコード THE WHISTLER AND HIS DOG / THE WARBLEDERS SERENADE	直径約25cm		1	製作者(レーベル):ビクター。文字情報 A面: Orthophonic Recording 19869-A / THE WHISTLER AND HIS DOG / (Pryor) / Arthur Pryor's Band / Whist- ling by Margaret McKee and Billy Murray。B面: Orthophonic Recording 19869-B / THE WARBLEDERS SERENADE / (J. Perry) / Arthur Pryor's Band / Bird interpolations by Margaret McKee and Billy Murray。整理戸棚右15段目に配 架。	ひび割れあり。
大藤 13-064	ofuji	13	064	0	SPレコード THE IRISH WASHERWOMAN / TURKEY IN THE STRAW	直径約25cm		1	製作者(レーベル):ビクター。文字情報 A面: Orthophonic Recording 22131-A / THE IRISH WASHERWOMAN / (Transcription by Leo Sowerby) / Victor Concert Orchestra / Direction of Rosario Bourdon。B面: Orthophonic Recording 22131-B / TURKEY IN THE STRAW / (Transcription by David W. Guion) / Victor Concert Orchestra / Direction of Rosario Bourdon。整理戸棚右15段 目に配架。	ひび割れあり。
大藤 13-065	ofuji	13	065	0	SPレコード Karavane - Fox Trot / When You're Alone - Fox Trot	直径約25cm		1	製作者(レーベル):ビクター。文字情報 A面: For Dancing / Karavane - Fox Trot / (Abc Olman - Rudy Wiedoeff) / Joseph C. Smith's Orchestra / 18662-A。B面: For Dancing / When You're Alone - Fox Trot / (Otis Spencer) / Paul Biese and his Novelty Orchestra / 18662-B。整理戸棚右15段目に配 架。	

資料コード	資料番号1 (分類)	資料番号2 (通し番号)	資料番号3 (配架分類)	関係資料ID	資料名	大きさ (縦×横×高さ cm)	製作年	点数	注記	状態注記
大藤 13-066	ofuji	13	066	0	SPレコード 銀座の柳／東京戀しや	直径約 25cm		1	製作者(レーベル):ビクター。文字情報 A面: Orthophonic Recording 52172-A (4012)／流行歌／銀座の柳／(東京朝日銀座植柳記念)／西條八十作詩 中山晋平作曲／獨唱 四家文子／伴奏 日本ビクター管弦樂團。B面: Orthophonic Recording 52172-B (4045)／流行歌／東京戀しや／西條八十作詩 中山晋平作曲／唄 勝太郎／伴奏 三味線及管弦樂(マンドリン・ギター)。『銀座の柳』は大藤信郎作品『蛙三勇士』(1933)で使用された楽曲。整理戸棚右16段目に配架。	ひび割れあり。
大藤 13-067	ofuji	13	067	0	SPレコード 上海だより／俵でかした	直径約 25cm		1	製作者(レーベル):ポリドール。文字情報 A面: 流行歌／上海だより／(佐藤惣之助作詞・三界稔作・編曲)／上原敏／日本ポリドール管弦樂團／2551A。B面: 流行歌／俵でかした／(上政治作詞・秋父重剛増補 島口駒夫作曲・長津義司編曲)／上原敏 浅草染千代／日本ポリドール管弦樂團／2551B。整理戸棚右16段目に配架。	ひび割れあり。
大藤 13-068	ofuji	13	068	0	SPレコード 国歌 君か代	直径約 25cm		1	製作者(レーベル):日本コロムビア蓄音器。文字情報 A面: 国歌 君か代／文部省製作／ELECTRICAL PROCESS 電気吹込ニュープロセス／東京音楽学校謹奏／A-18 (32999)。B面: 国歌 君か代／文部省製作／ELECTRICAL PROCESS 電気吹込ニュープロセス／東京音楽学校謹奏／A-18 (33000)。大藤信郎作品『国歌 君か代』(1931)に同期したレコード。整理戸棚右17段目に配架。	
大藤 13-069	ofuji	13	069	0	SPレコード 愛國行進曲	直径約 25cm		1	製作者(レーベル):タイヘイレコード(大日本蓄音器)。文字情報 A面: (文部省検定済)／内閣情報部撰定／愛國行進曲／河合太郎編曲／專屬 内本實／合唱 ウェスタンコーラス／伴奏 ウェスタン管弦樂團／E 104-A。B面: (文部省検定済)／内閣情報部撰定／愛國行進曲／河合太郎編曲／專屬 内本實／合唱 ウェスタンコーラス／伴奏 ウェスタン管弦樂團／E 104-B。整理戸棚右17段目に配架。	
大藤 13-070	ofuji	13	070	0	SPレコード 軍歌集(シックスエイト)／軍歌集(タンゴ)	直径約 25cm		1	製作者(レーベル):ポリドール。文字情報 A面: POLYFAR RECORDING／管弦樂／軍歌集(シックスエイト)／(山田榮一編曲)／日本ポリドール管弦樂團／2527A。B面: POLYFAR RECORDING／管弦樂／軍歌集(タンゴ)／(小暮正雄編曲)／日本ポリドール管弦樂團／2527B。A面に「グンカ」と書込み。整理戸棚右17段目に配架。	
大藤 13-071	ofuji	13	071	0	SPレコード 肉弾三勇士の歌	直径約 25cm		1	製作者(レーベル):コロムビア。文字情報 A面: ELECTRICAL PROCESS 電気吹込／愛國歌 東京・大阪朝日新聞社懸賞一等當選歌／肉弾三勇士の歌／(中野力作歌・山田耕筰作曲並編曲)／山田耕筰指揮／江文也／日本コロムビア合唱團／日本コロムビアプラスバンド 伴奏／26830-A (36255)。B面: ELECTRICAL PROCESS 電気吹込／愛國歌 東京・大阪朝日新聞社懸賞二等當選歌／肉弾三勇士の歌／(渡部榮伍作歌・古賀政男作曲並編曲)／古賀政男指揮／江文也／日本コロムビア合唱團／日本コロムビアオーケストラ伴奏／26830-B (36256)。大藤信郎作品『蛙三勇士』(1933)で使用された楽曲。整理戸棚右17段目に配架。	
大藤 13-072	ofuji	13	072	0	SPレコード 軍歌 ハワイ海戦／軍歌 マレー沖海戦	直径約 25cm		1	製作者(レーベル):ポリドール。文字情報 A面: POLYFAR RECORDING／軍歌／海軍省推薦／ハワイ海戦／(海軍少将 武富邦彦作詞・江口夜詩作・編曲)／奥田良三・波平恵弘／日本愛國合唱團／海洋吹奏樂團／指揮 早川彌左衛門／P-5227-A。B面: POLYFAR RECORDING／軍歌／海軍省推薦／マレー沖海戦／(海軍少将 武富邦彦作詞・江口夜詩作・編曲)／波平恵弘／日本愛國合唱團／海洋吹奏樂團／指揮 早川彌左衛門／P-5227-B。歌詞カード1枚あり。レコード用紙袋あり。整理戸棚右17段目に配架。	

資料コード	資料番号1 (分類)	資料番号2 (通し番号)	資料番号3 (配架分類)	関係資料ID	資料名	大きさ (縦×横×高さ cm)	製作年	点数	注記	状態注記
大藤 13-073	ofuji	13	073	0	整理戸棚	高さ91.0×横57.5×奥行30.3		1	木製整理戸棚。観音開き。棚は左側25、右側25で合計50棚。各棚に紙製の箱(25cm四方)が収納されている。	
大藤 13-074	ofuji	13	074	0	整理戸棚 左1段目の箱	26.0×26.0		1	未使用の千代紙。	
大藤 13-075	ofuji	13	075	0	整理戸棚 左2段目の箱	26.0×26.0		1	未使用の千代紙。	
大藤 13-076	ofuji	13	076	0	整理戸棚 左3段目の箱	26.0×26.0		1	未使用の千代紙。	
大藤 13-077	ofuji	13	077	0	整理戸棚 左4段目の箱	26.0×26.0		1	未使用の千代紙。	
大藤 13-078	ofuji	13	078	0	整理戸棚 左5段目の箱	26.0×26.0		1	未使用の千代紙。	
大藤 13-079	ofuji	13	079	0	整理戸棚 左6段目の箱	26.0×26.0		1	未使用の千代紙。	
大藤 13-080	ofuji	13	080	0	整理戸棚 左7段目の箱	26.0×26.0		1	未使用の千代紙。	
大藤 13-081	ofuji	13	081	0	整理戸棚 左8段目の箱	26.0×26.0		1	未使用の千代紙。	
大藤 13-082	ofuji	13	082	0	整理戸棚 左9段目の箱	26.0×26.0		1	未使用の千代紙。	
大藤 13-083	ofuji	13	083	0	整理戸棚 左10段目の箱	26.0×26.0		1	未使用のトレーシングペーパー。	
大藤 13-084	ofuji	13	084	0	整理戸棚 左11段目の箱	26.0×26.0		1	空。	
大藤 13-085	ofuji	13	085	0	整理戸棚 左12段目の箱	26.0×26.0		1	未使用の千代紙。	
大藤 13-086	ofuji	13	086	0	整理戸棚 左13段目の箱	26.0×26.0		1	空。	
大藤 13-087	ofuji	13	087	0	整理戸棚 右1段目の箱	26.0×26.0		1	空。	
大藤 13-088	ofuji	13	088	0	整理戸棚 右2段目の箱	26.0×26.0		1	未使用の千代紙。	
大藤 13-089	ofuji	13	089	0	整理戸棚 右3段目の箱	26.0×26.0		1	未使用の千代紙。	
大藤 13-090	ofuji	13	090	0	整理戸棚 右4段目の箱	26.0×26.0		1	空。	
大藤 13-091	ofuji	13	091	0	整理戸棚 右5段目の箱	26.0×26.0		1	未使用のトレーシングペーパー、布地。	
大藤 13-092	ofuji	13	092	0	整理戸棚 右6段目の箱	26.0×26.0		1	未使用の千代紙。	
大藤 13-093	ofuji	13	093	0	整理戸棚 右7段目の箱	26.0×26.0		1	未使用の千代紙。	
大藤 13-094	ofuji	13	094	0	整理戸棚 右8段目の箱	26.0×26.0		1	未使用の千代紙。	
大藤 13-095	ofuji	13	095	0	整理戸棚 右9段目の箱	26.0×26.0		1	未使用の千代紙。	
大藤 13-096	ofuji	13	096	0	整理戸棚 右10段目の箱	26.0×26.0		1	未使用のトレーシングペーパーと色紙。	
大藤 13-097	ofuji	13	097	0	整理戸棚 右11段目の箱	26.0×26.0		1	未使用のトレーシングペーパーと色紙、油紙、下敷き、鉛筆2本。	
大藤 13-098	ofuji	13	098	0	整理戸棚 右12段目の箱	26.0×26.0		1	未使用のトレーシングペーパー、黒に塗った紙には「中村特製」の判がある。	

(佐崎順昭／東京国立近代美術館フィルムセンター研究員)

## Noburo Ofuji Collection: The Catalog and the Digitization Project

Okada Hidenori, Nakanishi Tomonori, Sazaki Yoriaki

This essay shows the outlines of the Noburo Ofuji Collection in National Film Center (NFC), presents the list of its major items and describes the process of their digitization. Noburo Ofuji, whose career as an independent animator spanned about 40 years starting in the dawn of Japanese animation, explored his original expression experimenting with *chiyogami* cutouts, cels, silhouettes and colored cellophane paper. The collection of his works and related materials was donated to NFC in 1971, and finally catalogued in 2010, when the exhibition “Ofuji Noburo, Pioneer of Japanese Animation” was held. Then, in 2016, after defining the digitization procedure proper for each item, we began to digitize the materials, both two-dimensional and three-dimensional, in the collection. Before and during the digitization process, scrutiny of the contents and conditions of the items advanced. This essay shows all the digitization procedures and the item list with the result of the scrutiny.

(Translated by Shinogi Naoko)